



МИНИСТЕРСТВО НАУКИ И ВЫСШЕГО ОБРАЗОВАНИЯ РОССИЙСКОЙ ФЕ-  
ДЕРАЦИИ

Федеральное государственное автономное образовательное учреждение высшего  
образования

«Дальневосточный федеральный университет»

---

## ШКОЛА ЭКОНОМИКИ И МЕНЕДЖМЕНТА

Департамент прикладной экономики

Отчет о производственной практике.  
научно-исследовательской работе  
(проектной деятельности)

Проект № 011-220С «Компетентностный подход в профессиональном разви-  
тии государственных и муниципальных служащих финансово-экономических  
структур органов исполнительной власти и местного самоуправления: разра-  
ботка программы ДПО «Инвестиционное развитие муниципальных образова-  
ний»»

Направление 38.04.01 «Экономика»  
Магистерская программа «Финансы»  
Очной формы обучения

Студент группы  
М1122-38.04.01ф  
(№ группы)

К.Ю. Григорьева  
(И.О. Фамилия) \_\_\_\_\_  
(подпись)

Руководитель практики

к.э.н., доцент \_\_\_\_\_  
(уч.степень, звание) Ж.И.Лялина  
(И.О. Фамилия) \_\_\_\_\_  
(подпись)

Регистрационный № \_\_\_\_\_

Оценка \_\_\_\_\_

\_\_\_\_\_  
(подпись) \_\_\_\_\_  
(И.О. Фамилия)  
«\_\_» \_\_\_\_\_ 2022 г.

\_\_\_\_\_  
(подпись) \_\_\_\_\_  
(И.О. Фамилия)  
«\_\_» \_\_\_\_\_ 2022 г.

Владивосток

2023

## Оглавление

Аннотация проекта.....	3
Бриф проекта.....	5
Календарный план-факт работ по проекту.....	8
Введение.....	11
1. Организационная структура и полномочия органов финансово-экономического блока Правительства Приморского края и администраций муниципальных образований Приморского края, основные функции государственных и муниципальных служащих	
1.1 Теоретические основы развития компетентностного подхода в области государственного и муниципального управления.....	14
1.2 Дополнительное профессиональное образование государственных и муниципальных служащих в Приморском крае.....	27
2. Таблица компетенций по видам деятельности финансово-экономических структур органов исполнительной власти и местного самоуправления.....	37
3. Аналитический отчет с указанием выявленных проблемных зон и профессиональных дефицитов государственных и муниципальных служащих финансово-экономических структур.....	38
4. Диагностическая карта компетенций по видам деятельности финансово-экономических структур органов исполнительной власти и местного самоуправления .....	46
5. Составление тематического набора и содержания модулей программы ДПО «Инвестиционное развитие муниципальных образований».....	48
6. Составление реестра потенциальных спикеров программы ДПО на основе их профессиональных компетенций и с учетом опыта сотрудничества на других образовательных программах ДВФУ.....	52
7. Составление дорожной карты проекта	
7.1 Бенчмаркинг лучших образовательных практик.....	56
7.2 Калькуляция стоимости программы.....	59
7.3 Определение направлений продвижения программы среди целевой аудитории.....	60
Заключение.....	62
Список использованных источников.....	65
Приложение А.....	69
Приложение Б.....	71
Приложение В.....	74
Приложение Г.....	79
Приложение Д.....	81
Приложение Е .....	83
Приложение Ж .....	138
Приложение З .....	145
Приложение И .....	148

## Аннотация проекта

Профессиональное развитие государственных и муниципальных служащих является одним из ключевых факторов государственной и муниципальной службы, так как профессионализмом государственных и муниципальных служащих определяется ее эффективность и результативность. Особую актуальность приобретают вопросы профессионализма и компетентности муниципальных служащих в связи с ролью муниципалитетов в реализации публичных функций, обусловленной приближенностью этого уровня власти к населению.

На состоявшемся 17 января 2022г. заседании Совета по местному самоуправлению при Совете Федерации Федерального Собрания Российской Федерации на тему «Актуальные вопросы развития кадрового потенциала органов местного самоуправления» в качестве актуальных задач, требующих решения, были выделены следующие:

- недостаточная обеспеченность муниципальных образований квалифицированными кадрами;
- высокая текучесть кадров органов местного самоуправления;
- недостаток молодых специалистов, повышение среднего возраста муниципальных служащих.

В связи с вышеизложенным, Совет считает необходимым широкое применение программ по подготовке и переподготовке муниципальных служащих, проведению обучающих семинаров, стажировок, конференций и других мероприятий, направленных на совершенствование их профессионального уровня.

Цели настоящего проекта – выявление проблемных зон и профессиональных дефицитов сотрудников финансово-экономических структур органов исполнительной власти и местного самоуправления, разработка диагностической карты компетенций сотрудников финансово-экономических структур органов исполнительной власти и местного самоуправления, на основе разработанной диагностической карты компетенций сотрудников финансово-экономических

структур органов исполнительной власти и местного самоуправления разработать пакет документов для запуска программы ДПО, состоящий из тематического набора и содержания модулей программы ДПО, реестра потенциальных спикеров программы ДПО «Инвестиционное развитие муниципальных образований» на основе их профессиональных компетенций и с учетом опыта сотрудничества на других образовательных программах ДВФУ, дорожной карты разработки и реализации ДПО «Инвестиционное развитие муниципальных образований», включая расчет стоимости программы при условии ее реализации в ШЭМ по ЦФО «Единое окно ДПО» .

## Бриф проекта

*Школа экономики и менеджмента ДВФУ  
Проектная инициатива*

### Проектная заявка № 011-22ОС

#### **Название проекта:**

«Компетентностный подход в профессиональном развитии государственных и муниципальных служащих финансово-экономических структур органов исполнительной власти и местного самоуправления: разработка программы ДПО «Инвестиционное развитие муниципальных образований»».

#### **Тип проекта:**

исследовательский/прикладной

#### **Заказчики:**

1. Служба проректора ДВФУ по дополнительному образованию в лице проректора по данным вопросам Кривопапа М.Ю.

2. Центр компетенций «Развитие городской экономики» ШЭМ ДВФУ в лице руководителя центра Бессоновой А.А.

#### **Руководитель проекта:**

Лялина Ж.И., канд. экон. наук, доцент Департамента финансов ШЭМ ДВФУ

#### **Цель проекта:**

Выявление проблемных зон и профессиональных дефицитов сотрудников финансово-экономических структур органов исполнительной власти и местного самоуправления.

Исследования эффективности работы органов исполнительной власти и управления показывают, что значительное влияние на показатели эффективности оказывает готовность к профессиональному развитию и, как следствие, уровень владения профессиональными компетенциями в соответствии с современными требованиями. ДВФУ способен реализовать этот запрос и разработать соответствующие дополнительные образовательные программы.

Проект студентов необходим Центру компетенций «Развитие городской экономики» и ДВФУ по дополнительному образованию для профилирования образовательной и проектной деятельности ДВФУ с представителями государственных органов власти и местного самоуправления.

### **Глобальные результаты проекта:**

В результате реализации проекта будет представлена диагностическая карта компетенций сотрудников финансово-экономических структур органов исполнительной власти и местного самоуправления, позволяющая определить контент образовательных программ для развития компетенций государственных/муниципальных служащих, и пакет документов для реализации программы (рабочая программа ДПО повышений квалификации «Инвестиционное развитие муниципальных образований», реестр спикеров, расчёт стоимости ДПО, отчёт о результатах бенчмаркинга лучших образовательных практик в этой области).

### **Описание содержания проектной работы:**

В течение года участники проекта составят структуру декомпозиции работ проекта и проработают основные параметры проекта, составят документацию регламентирующую организационную работу проектной группы. Заказчик сформулировал следующие вопросы:

1. Составить организационную структуру и описать полномочия органов финансово-экономического блока Правительства Приморского края и администраций муниципальных образований Приморского края, основные функции государственных и муниципальных служащих;

2. Разработать таблицу компетенций по видам деятельности финансово-экономических структур органов исполнительной власти и местного самоуправления;

3. Выявить проблемные зоны и профессиональные дефициты государственных и муниципальных служащих финансово-экономических структур;

4. Составить диагностическую карту компетенций по видам деятельности финансово-экономических структур органов исполнительной власти и местного самоуправления;

5. На основе разработанной диагностической карты компетенций сотрудников финансово-экономических структур органов исполнительной власти и местного самоуправления составить тематический набор и содержательное наполнение модулей программы ДПО «Инвестиционное развитие муниципальных образований»;

6. Составить реестр потенциальных спикеров программы ДПО «Инвестиционное развитие муниципальных образований» на основе их профессиональных компетенций и с учетом опыта сотрудничества на других образовательных программах ДВФУ;

7. Разработать дорожную карту разработки и реализации ДПО «Инвестиционное развитие муниципальных образований» включая расчет стоимости программы при условии ее реализации в ШЭМ по ЦФО «Единое окно ДПО»;

8. Определить направления продвижения программы среди целевой аудитории.

**Перечень образовательных результатов, получаемых обучающимися (кроме soft-skills):**

1. Организация проекта, управление заинтересованными сторонами.
2. Управление рисками и возможностями проекта
3. Навыки работы с большим массивом статистических данных.
4. Знание и умение проводить анализ ожиданий заинтересованных сторон и их воздействия на проект, разрабатывать соответствующие стратегии управления для эффективного вовлечения заинтересованных сторон в принятие решений и реализацию проекта.
5. Навыки аналитической работы.
6. Навыки проведения научного исследования.

## Календарный план-факт работ по проекту

Для организации рабочего процесса разработана нижеприведённая таблица, в которой указана основная информация по перечню и срокам работ, необходимым для реализации проекта. Данные указаны в рабочих днях, без учета выходных дней, согласованных командой проекта.

Таблица 1 – Календарный план-факт работ по проекту

Название задачи	День начала работы	Длительность	Фактическая дата начала работы	Фактическая длительность	Процент выполнения
1. Аналитический отчет с перечнем и описанием основных функций и задач, решаемых работниками финансово-экономических структур Правительства Приморского края и администраций муниципальных образований Приморского края в текущей деятельности и при подготовке проектов	25.11.	21	25.11.	79	100%
1.1 Теоретические аспекты реализации компетентностного подхода в проф. развитии ГС И МС	25.11	7	25.11	30	100%
1.2 0 правовом регулировании профессионального развития ГС И МС	25.11	7	25.11	11	100%
1.3 0 квалификационных требованиях к должностям ГС И МС ФЭС	02.12	7	02.12	11	100%
1.4 Организационная структура ФЭС	02.12	7	02.12	7	100%
1.5 Реестр полномочий ФЭС	09.12	7	09.12	10	100%
1.6 Перечень основных функций работников ФЭС	09.12	7	09.12	10	100%
2. Таблица компетенций по видам деятельности финансово-экономических структур органов исполнительной власти и местного самоуправления	16.12	7	16.12	7	100%
2.1 Прототип таблицы компетенций по видам деятельности ФЭС	16.12	7	16.12	7	100%
Аналитический отчет с указанием выявленных проблемных зон и профессиональных дефицитов государственных и муниципальных служащих финансово-экономических структур	02.12	51	02.12	53	100%
3.1 Проект запроса в администрации о численности и потребности в проф. развитии ГС. МС ФЭС	02.12	7	02.12	7	100%
3.2 Составление списка вопросов для проведения анкетирования и интервью	28.11	7	28.11	2	100%



3.3 Проведение Гугл опроса муниципальных служащих финансово-экономических структур	09.12	30	09.12	40	100%
3.4 Интервьюирование экспертов по проблемам профессионального развития государственных и муниципальных служащих финансово-экономических структур	09.12	30	09.12	40	100%
3.5 Обобщение полученной от администраций муниципальных образований информации и результатов опросов, интервью	09.12	7	09.12	13	100%
Диагностическая карта компетенций по видам деятельности финансово-экономических структур органов исполнительной власти и местного самоуправления	30.12	28	30.12	28	100%
4.1 Прототип диагностической карты компетенций	30.12	21	30.12	23	100%
5. Составление тематического набора и содержания модулей программы ДПО «Инвестиционное развитие муниципальных образований»	01.05	20	01.05	20	100%
5.1. Разработка содержания модулей на основе требований заказчика проекта и предпочтений глав муниципалитетов.	01.05	20	01.05	20	100%
5.2. Разработка тематического набора программы ДПО «Инвестиционное развитие муниципальных образований» на основе отзывов и предложений.	01.05	20	01.05	20	100%
6. Составить реестр потенциальных спикеров программы ДПО на основе их профессиональных компетенций и с учетом опыта сотрудничества на других образовательных программах ДВФУ	20.05	15	20.05	15	100%
6.1 Изучения опыта сотрудничества на других образовательных программах, представляемых ДВФУ.	20.05	10	20.05	10	100%
6.2 Изучение профессиональных компетенций потенциальных спикеров.	01.06	5	01.06	5	100%
7. Составить дорожную карту ДПО	05.06	25	05.06	17	100%
7.1 Составить бенчмаркинг лучших образовательных практик.	05.06	10	05.06	7	100%
7.2 Составить калькуляцию стоимости программы ДПО при условии реализации ее через ЦФО «Единое окно ДПО».	15.06	10	12.06	7	100%
7.3 Определить направления продвижения программы среди целевой аудитории.	25.06	5	23.06	3	100%
8 Отчет и презентация проекта у заказчика	26.06	1	26.06	1	100%
Индивидуальные отчеты	27.06	1	27.06	1	100%
Защита проекта в борде	30.06	1	30.06	1	100%

Диаграмма Ганта приведена в приложении А. Работы были разделены на 2 блока, тем самым составлено две диаграммы. На первой диаграмме видно,

что проектные задачи не выполняются в срок, с превышением затрат во времени. Такой эффект произошел по причине наступления одного из рисков проекта: невыполнение поставленных задач бакалаврской группой, вследствие чего невыполнение дедлайнов магистрантом. Последствие данного риска были минимизированы за счет усиление контроля за их деятельностью, введение санкций за невыполненные задачи и самостоятельное выполнения данных задач. На втором этапе работ все задачи выполнялись в срок без нарушения временных регламентов.

Для координации и удобства взаимодействия магистранта, руководителя проекта и заказчика была разработана матрица коммуникации участников проекта, которая представлена в приложении Б. С её помощью получилось отладить способы и последовательность передачи информации, что значительно сэкономило время и упростило работу с документами.

Для более качественного контроля за выполнением задач и распределении обязанностей была составлена структурная декомпозиция работ (приложение В). Лица, не задействованные в задаче в качестве ответственного за выполнение, выступают в роле утверждающего и проверяющего работу. В этапах, где были задействованы все члены команды, утверждение результатов работы происходило коллективно. Благодаря этому инструменту команда проекта смогла распределить нагрузку и зоны ответственности между её участниками. В процессе выполнения работы происходили незначительные корректировки ответственных за задачи для более качественного применения индивидуальных компетенций каждого из членов команды.

## Введение

Профессиональное развитие государственных и муниципальных служащих является одним из ключевых факторов государственной и муниципальной службы, так как профессионализмом государственных и муниципальных служащих определяется ее эффективность и результативность. Особую актуальность приобретают вопросы профессионализма и компетентности муниципальных служащих в связи с ролью муниципалитетов в реализации публичных функций, обусловленной приближенностью этого уровня власти к населению.

На состоявшемся 17 января 2022 г. заседании Совета по местному самоуправлению при Совете Федерации Федерального Собрания Российской Федерации на тему «Актуальные вопросы развития кадрового потенциала органов местного самоуправления» в качестве актуальных задач, требующих решения, были выделены следующие:

- недостаточная обеспеченность муниципальных образований квалифицированными кадрами;
- высокая текучесть кадров органов местного самоуправления;
- недостаток молодых специалистов, повышение среднего возраста муниципальных служащих.

В связи с вышеизложенным, Совет считает необходимым широкое применение программ по подготовке и переподготовке муниципальных служащих, проведению обучающих семинаров, стажировок, конференций и других мероприятий, направленных на совершенствование их профессионального уровня.

Цели настоящего проекта – выявление проблемных зон и профессиональных дефицитов сотрудников финансово-экономических структур органов исполнительной власти и местного самоуправления, разработка диагностической карты компетенций сотрудников финансово-экономических структур органов исполнительной власти и местного самоуправления, на основе разрабо-

танной диагностической карты компетенций сотрудников финансово-экономических структур органов исполнительной власти и местного самоуправления разработать пакет документов для запуска программы ДПО, состоящий из тематического набора и содержания модулей программы ДПО (РПД), реестра потенциальных спикеров программы ДПО «Инвестиционное развитие муниципальных образований» на основе их профессиональных компетенций и с учетом опыта сотрудничества на других образовательных программах ДВФУ, дорожной карты разработки и реализации ДПО «Инвестиционное развитие муниципальных образований», включая расчет стоимости программы при условии ее реализации в ШЭМ по ЦФО «Единое окно ДПО» .

Объект исследования – проблемные зоны и профессиональные дефициты сотрудников финансово-экономических структур органов исполнительной власти и местного самоуправления.

Предмет исследования – компетенции сотрудников финансово-экономических структур органов исполнительной власти и местного самоуправления.

Методы исследования: сравнение, анализ, измерение, исторический метод, анкетирование, экспертное интервью.

Задачи проекта:

1. Рассмотреть организационную структуру и полномочия органов финансово-экономического блока Правительства Приморского края и администраций муниципальных образований Приморского края, основные функции государственных и муниципальных служащих.

2. Разработать таблицу компетенций по видам деятельности финансово-экономических структур органов исполнительной власти и местного самоуправления

3. Проанализировать результаты анкетирования на выявление проблемных зон и профессиональных дефицитов государственных и муниципальных служащих финансово-экономических структур.

4. Разработать диагностическую карту компетенций по видам деятельности финансово-экономических структур органов исполнительной власти и местного самоуправления.

5. На основе разработанной диагностической карты компетенций сотрудников финансово-экономических структур органов исполнительной власти и местного самоуправления составить тематический набор и содержательное наполнение модулей программы ДПО «Инвестиционное развитие муниципальных образований».

6. Составить реестр потенциальных спикеров программы ДПО «Инвестиционное развитие муниципальных образований» на основе их профессиональных компетенций и с учетом опыта сотрудничества на других образовательных программах ДВФУ.

7. Разработать дорожную карту разработки и реализации ДПО «Инвестиционное развитие муниципальных образований» включая расчет стоимости программы при условии ее реализации в ШЭМ по ЦФО «Единое окно ДПО».

8. Определить направления продвижения программы среди целевой аудитории.

# **1. Организационная структура и полномочия органов финансово-экономического блока Правительства Приморского края и администраций муниципальных образований Приморского края, основные функции государственных и муниципальных служащих.**

## **1.1 Теоретические основы развития компетентностного подхода в области государственного и муниципального управления**

В наши дни компетентностный подход набирает все большую популярность в теории и практике управления персоналом. И если для коммерческих компаний компетенции и компетентностный подход термины и явления довольно известные, то для государственных организаций они являются еще во многом новыми технологиями. Это явление определяет необходимость изучения и применения технологий компетентностного подхода в государственном и муниципальном управлении.

В западноевропейском образовании были сформулированы следующие определения ключевых компетенций, необходимых в современном мире не только для эффективной трудовой деятельности, но и для достижения высокого качества жизни:

1) политические и социальные компетенции, такие как способность принимать ответственность, участвовать в принятии групповых решений, мирно разрешать конфликты, участвовать в поддержании и улучшении демократических институтов;

2) компетенции, необходимые для жизни в многокультурном обществе: принятие различий, уважение других и способность жить с людьми других культур, языков и религий (толерантность);

3) компетенции в области устной и письменной коммуникации, позволяющие избежать социальной изоляции, в том числе на разных языках;

4) компетенции, связанные с информатизацией: владение IT-технологиями, понимание их особенностей, слабых и сильных сторон, а также способность к критическому анализу информации, распространяемой средствами массовой информации и рекламой;

5) способность учиться на протяжении всей жизни как в профессиональной сфере, так и в социальной и личной жизни.

Основателями компетентного подхода в управлении персоналом стали такие ученые как Д. МакКлелланд (1970), Р. Бояцис (1982), Л. Спенсер (1993). В истории своего развития компетентный подход имеет три этапа (рисунок 1):

- 1) Появление предпосылок компетентного подхода;
- 2) Становления идеи о компетентности как основы профессионализма;
- 3) Выделение компетенции и компетентности в качестве предмета всестороннего рассмотрения и научного анализа.



Рисунок 1 - Этапы развития компетентного подхода

Особый интерес с позиций практического использования компетентностного подхода представляет третий, современный этап развития, основу которого представляют два научных направления: ресурсный (поведенческий) и результативный (функциональный) подходы.

Ресурсный подход рассматривает компетенции как способности субъекта деятельности, т. е. в качестве ресурса деятельности. В связи с этим данный подход направлен на определение поведенческих характеристик, необходимых для успешного выполнения работником той или иной деятельности, поскольку именно поведенческие характеристики, по мнению авторов данного подхода, являются решающим фактором успеха в исполнении профессиональных задач работником.

Результативный подход рассматривает компетенции в контексте результативности деятельности. Основная идея данного подхода заключается в том, что эффективная работа предполагает действия в соответствии со стандартами, что и характеризует компетенция.

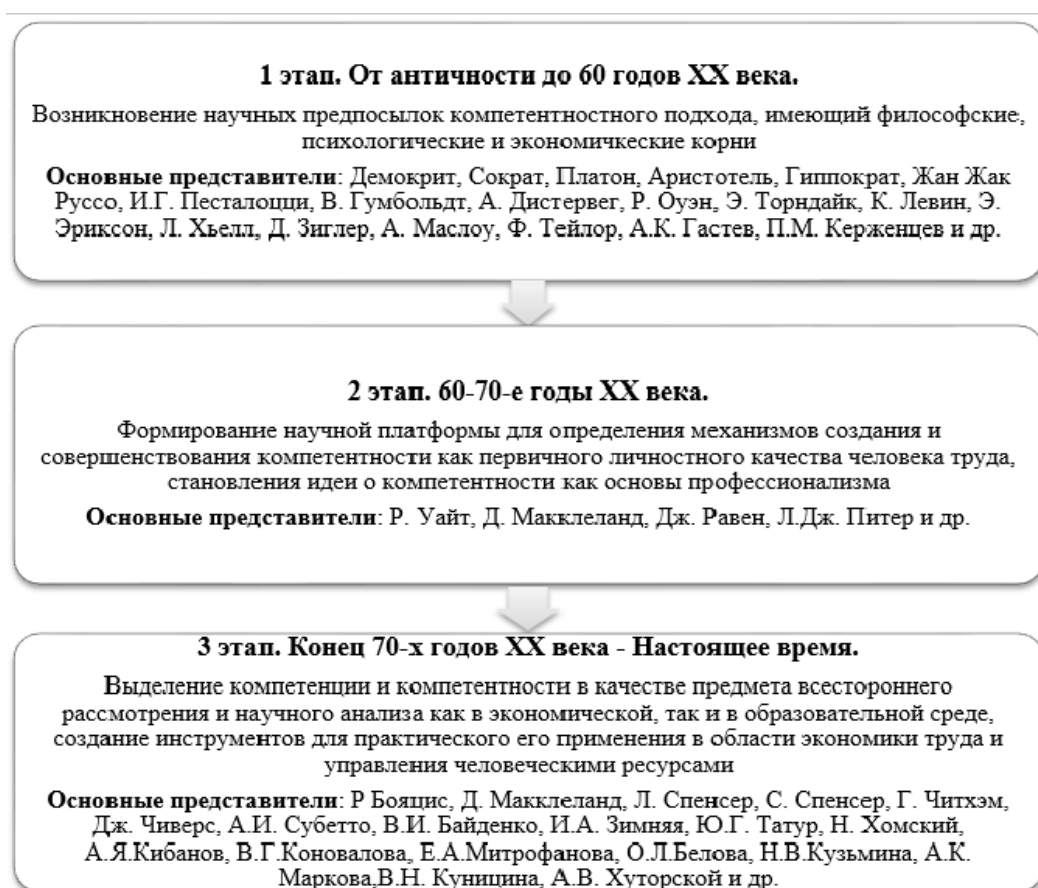
Анализ и систематизация достоинств и недостатков данных подходов позволяют сделать вывод о том, что необходим комплексный интегрирующий подход, предполагающий одновременное рассмотрение компетенции и как ресурса, и как результата деятельности, т.е. компетентностный подход.

По своей сущности компетентностный подход состоит из двух основных родственных понятий, таких как «компетенция» и «компетентность». В современной научной среде есть множество толкований данных понятий различными авторами научно-исследовательских трудов, таких как Панова Е. А., Баринов Д. А., Чуланова О. Л., Лапыгин Ю. Н., Ерашова О. В., Яхонтова Е. С. и др.

Так, например, Чуланова О. Л. определяет понятия «компетенция» и «компетентность» следующим образом. «Компетенция – это социально- трудовая характеристика совокупности знаний, умений, навыков и профессио-



нально-важных качеств, и мотивационных характеристик работника, необходимых для успешного выполнения работы и соответствующих требованиям должности и стратегическим целям организации. Компетенция является характеристикой потенциального качества, позволяющей описать практически все элементы готовности персонала к эффективному труду в заданной ситуации на рабочем месте в трудовом коллективе. Компетентность – есть динамическое качество работника, которое развивается от полученного в системе профессионального образования набора профессиональных качеств начального уровня образованности к высшей форме трудовой компетентности, а именно мастерству. Компетентность является комплексом компетенций, характеристикой актуального или реального качества, формируемого главным образом по мере накопления опыта в соответствующей профессиональной деятельности».

Панова Е. А. и Баринов Д. А. в своих научных исследованиях обозначают термином «компетенция» два разных по своей сути научных явления. В первом случае речь идет о зональном определении границ и сфер функциональных задач и полномочий организации, структурного подразделения, профессиональной группы работников или отдельного сотрудника. Подобная трактовка понятия лежит в области организационного проектирования с его распределением зон прав и обязанностей, внутривидового и межведомственного взаимодействия. В этом плане более корректным, по их мнению, будет применение идентичных терминов таких как «зона компетенции», или «сфера компетенции».

Во втором случае иной смысл в понятие «компетенция» вкладывается в кадровом менеджменте. Здесь речь идет о наборе знаний, умений, навыков, опыта, мировоззрения и стиля мышления, а также ряде иных формальных и личностных характеристик, которыми должен обладать тот или иной сотрудник организации. Сочетание данных моментов во многом рассматривается как одна из ключевых предпосылок качественного и эффективного выполнения

порученных работником должностных задач. При подобном терминологическом ракурсе принято говорить о «модели компетенций», или «профиле компетенций».

По мнению Яхонтовой Е. С. «компетентность – это атрибут человека, определяющий сферу его знаний, навыков, опыта и квалификаций. Сотрудник компетентен – это означает, что он способен выполнять определенную работу. Не факт, что он ее выполнит и выполнит хорошо. Компетенция – это атрибут компании, то поведение сотрудника, в котором отражаются его компетентность и отношение к работе».

Также Яхонтовой Е. С. определены две основные трактовки понятия «компетенция» – американская и европейская. В европейской практике под компетенцией понимается описание должностных задач и ожидаемых результатов работы в соответствии с действующими стандартами. В американской практике – описание требований к поведению сотрудника, связанных с достижением ожидаемых результатов в работе. Поэтому в современной российской практике управления по компетенциям интегрированы обе трактовки, применяются одновременно и модели компетенций, и профессиональные стандарты.

Модель компетенций – это «полный набор компетенций и индикаторов поведения, необходимых для успешного выполнения сотрудником его функций, проявляемых в соответствующих ситуациях и времени, для конкретной организации с её индивидуальными целями и корпоративной культурой».

Профессиональный стандарт – документ, в котором отражен «квалификационный уровень работника, позволяющий ему выполнять свои должностные (профессиональные) обязанности в соответствии с предъявляемыми требованиями к конкретной должности (профессии)».

Государственная служба в настоящее время представляет собой основной субъект государственного управления. Работники органов государственной власти призваны выполнять функции государства, что включает в себя значительный объем как административных полномочий, таких как подготовка проектов нормативных правовых актов, сбор и обработка информации,

выдача лицензий и разрешений, так и право и обязанность принимать решения, имеющие важнейшее значение для общественного развития.

Другой значимой функцией служащих является организация взаимодействия между гражданами и государством. Именно служащие уполномочены выступать от имени государства, транслировать гражданам принятые решения и в то же время консолидировать общественное мнение и транслировать его. Поэтому профессионализм чиновников является ключевым фактором, обеспечивающим социальное согласие и доверие в обществе.

Для оценки профессионализма в системе государственной службы в последние годы применяется компетентностный подход, суть которого заключается в оценке ключевых показателей, определяющих содержание деятельности в рамках конкретной профессии.

Указом Президента Российской Федерации от 7 мая 2012г. № 601 «Об основных направлениях совершенствования системы государственного управления» Правительству Российской Федерации в срок до 1 июля 2012г. было поручено представить предложения по внедрению новых принципов кадровой политики в системе государственной гражданской службы, включающие, в том числе, формирование перечня квалификационных требований для замещения должностей государственной службы на основе компетентностного подхода - в зависимости от конкретных должностных обязанностей и функций, а также от принадлежности к определенным профессиональным группам.

В 2017 г. Министерством труда и социальной защиты населения был утвержден «Справочник квалификационных требований к специальностям, направлениям подготовки, знаниям и умениям, которые необходимы для замещения должностей государственной гражданской службы с учетом области и вида профессиональной служебной деятельности государственных гражданских служащих» (далее — Справочник). Во втором разделе Справочника представлены профессионально-функциональные квалификационные требования,

которым должны соответствовать претенденты на вакантные должности государственной службы и действующие чиновники.

В настоящее время во многом именно на основе компетентностного подхода в современной практике управления кадрами государственной и муниципальной службы намечаются пути повышения эффективности применяемых кадровых технологий (таких как аттестация, обучение, формирование кадрового резерва и т. д.). В качестве конкретного примера реализации компетентностного подхода в отборе кадров на государственную службу Российской Федерации можно привести систему отбора кадров для работы в Правительстве Москвы. В объявлениях о вакантных должностях управление государственной службы и кадровой политики Правительства Москвы помимо основных квалификационных требований к кандидатам акцентирует внимание на перечне корпоративных компетенций, таких как:

- высокий профессионализм характеризуется способностью госслужащего отлично разбираться в своей сфере, глубоким пониманием узкопрофессиональных вопросов, способностью профессионально проконсультировать по широкому кругу вопросов в рамках своих полномочий;

- высокая результативность обеспечивается за счет умения формулировать цели и механизмы их достижения, добиваться выполнения поставленных задач, способности мыслить в категориях показателей результативности, готовности постоянно внедрять механизмы совершенствования работы, ставить перед собой и коллегами «высокую планку»;

- высокий уровень коммуникаций характеризуется навыками эффективного публичного выступления, способностью четко и ясно излагать мысли с учетом специфики аудитории и конкретного собеседника, открытостью и доброжелательностью в общении, способностью улаживать конфликты, умением аргументированно доказывать свою позицию и убеждать других в своем мнении;

- высокий уровень правосознания обеспечивается за счет уважения и соблюдения законов, норм, правил, выполнения взятых на себя обязательств, эффективного устранения конфликтов интересов в рамках своей компетенции, четкого исполнения антикоррупционных мероприятий.

Что касается второй трактовки понятия «компетенция» в части применения в государственной кадровой политике современного способа реализации компетентного подхода, а именно профессиональных стандартов, то в данном случае можно утверждать, что практика внедрения профессиональных стандартов в сфере государственного и муниципального управления на сегодняшний день весьма слабо развита.

Профессиональные стандарты призваны системно описать трудовую деятельность работника в логике компетентного подхода и стать прозрачным инструментом определения результатов труда. Они применяются как в сфере труда, обеспечивая управляемый карьерный рост и профессиональное развитие персонала, так и в сфере образования, создавая основу для разработки программ профессиональной подготовки и выбора наиболее эффективных методов оценки результатов обучения.

Профессиональный стандарт – это многофункциональный нормативный документ, содержащий требования к образованию, опыту практической деятельности, дополнительному образованию и прочим особым условиям допуска к работе работника, а также структурированное описание содержания профессиональной деятельности в виде функциональной карты и характеристик обобщенных трудовых функций, представленных совокупностью конкретных трудовых функций, действий, умений и знаний.

Как характеристика квалификации профессиональный стандарт описывает вид профессиональной деятельности, а не должность, как это принято в квалификационных справочниках.

В данном случае под видом профессиональной деятельности понимается, с одной стороны, составная часть области профессиональной деятельности, образованная целостным набором трудовых функций, обеспечивающая

выполнение этапа производственного процесса и отражающая сложившееся в данной области, производственном процессе разделение труда; с другой стороны, совокупность обобщенных трудовых функций, имеющих близкий характер, результаты и условия труда. Как правило, он имеет общую цель, характер и результаты труда, а также методы, используемые в трудовой деятельности.

Вид профессиональной деятельности в профессиональном стандарте представлен в структурированном виде:

- обобщенные трудовые функции – совокупность связанных между собой трудовых функций, сложившаяся в результате разделения труда в конкретном производственном или бизнес-процессе и имеющая специфические объекты, условия, характер и результаты труда;

- трудовые функции, представляющие собой интегрированный и относительно автономный набор трудовых действий, направленных на решение одной или нескольких задач в процессе труда;

- трудовые действия, описывающие процесс взаимодействия работника с предметом труда, в результате которого достигается определенная, заранее поставленная задача этапа реализации трудовой функции;

Профессиональный стандарт призван решать ряд задач сферы управления персоналом, такие как:

- определение потребности в работниках с определенным уровнем квалификации;

- актуализация локальных нормативных актов и кадровой документации с учетом профессиональных стандартов;

- конкретизация и актуализация требований к квалификации и функционалу соискателя по вакантной должности;

- оптимизация организационной структуры с учетом функционального наполнения реализуемых производственных процессов и требуемого уровня квалификации исполнителей;

- определение трудовых функций работников, трудовых обязанностей работников с учетом особенностей применяемых технологий, разграничения полномочий и ответственности между категориями работников;

- оптимизация штатных расписаний, актуализация должностных инструкций в соответствии с функциональными задачами и квалификационными требованиями профессиональных стандартов;

- оптимизация системы оплаты труда с учетом уровня квалификации, результатов профессиональной деятельности работников;

- повышение эффективности системы оценки аттестации персонала в соответствии с функциональными задачами и квалификационными требованиями профессиональных стандартов;

- оптимизация структуры и содержания образовательных программ и механизмов реализации образовательного процесса с учетом требований профессиональных стандартов;

- формирование механизмов развития персонала под актуальные потребности работников производственных процессов (с учетом результатов аудита квалификаций на соответствие профессиональным стандартам, планов формирования кадрового резерва);

- организация подготовки (профессиональное образование и профессиональное обучение) и дополнительного профессионального образования работников, не соответствующих требованиям профессиональных стандартов».

Как модели компетенций, так и профессиональные стандарты являются инструментами управления по компетенциям, предназначенными для определения требований к сотрудникам и соискателям, установления критериев оценки человеческих ресурсов и результатов их труда, развития профессионализма и потенциала, повышения качества труда, создания механизмов стимулирования личного и профессионального роста.

Обновленными положениями Конституции Российской Федерации предусмотрено, что органы местного самоуправления и органы государствен-

ной власти входят в единую систему публичной власти в Российской Федерации и осуществляют взаимодействие для наиболее эффективного решения задач в интересах населения, проживающего на соответствующей территории. Положения о единстве публичной власти создают потенциал для повышения качества осуществления публичных функций на всех уровнях власти: федеральном, региональном, муниципальном.

Профессиональное развитие государственных и муниципальных служащих является одним из ключевых факторов государственной и муниципальной службы, профессионализмом государственных и муниципальных служащих определяется ее эффективность. Особую актуальность приобретают вопросы профессионализма и компетентности муниципальных служащих в связи с особой ролью муниципалитетов в реализации публичных функций, обусловленной приближенностью этого уровня власти к населению.

Принцип профессионализма и компетентности государственных и муниципальных служащих закреплён на законодательном уровне в статье 4 Федерального закона от 27 июля 2004г. № 79-ФЗ «О государственной гражданской службе Российской Федерации», статье 4 Федерального закона от 2 марта 2007 г. № 25-ФЗ «О муниципальной службе в Российской Федерации».

Для замещения должности гражданской и муниципальной службы установлены квалификационные требования, предъявляемые к:

- уровню профессионального образования,
- стажу государственной (муниципальной) службы или работы по специальности, направлению подготовки,
- знаниям и умениям, которые необходимы для исполнения должностных обязанностей,
- специальности, направлению подготовки (при наличии соответствующего решения представителя нанимателя).

Поддержание уровня квалификации, необходимой для надлежащего исполнения должностных обязанностей, является одной из обязанностей госу-



дарственных (муниципальных) служащих. Данной обязанности корреспондирует право муниципального служащего на получение дополнительного профессионального образования за счет средств местного бюджета и право государственного служащего на профессиональное развитие в порядке, установленном Законом № 79-ФЗ.

Вопросы, связанные с профессиональным развитием государственного служащего, регулируются статьей 62 № 79-ФЗ, Положением о порядке осуществления профессионального развития государственных гражданских служащих Российской Федерации, утвержденным Указом Президента РФ от 21.02.2019 № 68 «О профессиональном развитии государственных гражданских служащих Российской Федерации» (далее - Положение, Указ № 68).

Согласно п.3 Положения профессиональное развитие гражданского служащего осуществляется на системной основе и заключается в приобретении им новых знаний и умений, развитии его профессиональных и личностных качеств в целях поддержания и повышения уровня квалификации, необходимого для надлежащего исполнения должностных обязанностей.

Профессиональное развитие государственного служащего осуществляется в течение всего периода прохождения им государственной службы и включает в себя:

- а) дополнительное профессиональное образование;
- б) семинары, тренинги, мастер-классы, иные мероприятия, направленные преимущественно на ускоренное приобретение государственными служащими новых знаний и умений;
- в) конференции, круглые столы, служебные стажировки, иные мероприятия, направленные на изучение передового опыта, технологий государственного управления, обмен опытом;
- г) самостоятельное изучение государственными служащими образовательных материалов, тематика которых соответствует направлению их профессиональной служебной деятельности и которые размещены на предназначенном для профессионального развития государственных служащих едином

специализированном информационном ресурсе, созданном на базе федеральной государственной информационной системы в области государственной службы (далее - единый специализированный информационный ресурс), а также в иных информационных системах;

д) образовательные курсы, доступ к которым предоставляется государственным служащим в дистанционной форме, в том числе с использованием единого специализированного информационного ресурса и иных информационных систем.

Основаниями для направления государственного служащего для участия в мероприятиях по профессиональному развитию являются:

а) решение представителя нанимателя;

б) результаты аттестации государственного служащего;

в) назначение государственного служащего на иную должность государственной службы;

г) назначение государственного служащего в порядке должностного роста на должность государственной службы категории «руководители» высшей или главной группы должностей либо на должность государственной службы категории «специалисты» высшей группы должностей впервые.

д) поступление гражданина на государственную службу впервые.

Дополнительное профессиональное образование государственные служащие получают по программам повышения квалификации со сроком обучения не менее 16 часов и программам профессиональной переподготовки со сроком обучения не менее 500 часов.

Дополнительное профессиональное образование государственных служащих осуществляется:

а) в рамках государственного заказа на мероприятия по профессиональному развитию гражданских служащих в соответствии с законодательством Российской Федерации о контрактной системе в сфере закупок товаров, работ, услуг для обеспечения государственных и муниципальных нужд (далее - законодательство о контрактной системе в сфере закупок);

б) в рамках государственного задания в порядке, установленном Правительством Российской Федерации или нормативными правовыми актами субъекта Российской Федерации;

в) за счет средств государственных органов, в которых гражданские служащие замещают должности государственной гражданской службы Российской Федерации, в образовательных организациях, определенных в порядке, установленном законодательством о контрактной системе в сфере закупок;

г) на основании государственного образовательного сертификата на дополнительное профессиональное образование (далее - образовательный сертификат).

## **1.2 Дополнительное профессиональное образование государственных и муниципальных служащих в Приморском крае**

В Приморском крае дополнительное профессиональное образование государственных служащих осуществляется на основании образовательного сертификата в соответствии с Положением о государственном образовательном сертификате на дополнительное профессиональное образование государственного гражданского служащего Российской Федерации, утвержденным постановлением Правительства РФ от 18.05.2019 № 619 (далее - Положение).

В соответствии с Положением образовательный сертификат - это именной документ, который подтверждает право государственного служащего получить дополнительное профессиональное образование в образовательной организации по соответствующей дополнительной профессиональной программе.

Сертификат формируется в виде электронного документа по утвержденной форме в информационной системе уполномоченным органом и подписывается усиленной квалифицированной электронной подписью его руководителя или уполномоченного им лица.

Образовательные организации, реализующие программы дополнительного профессионального образования, должны быть включены в реестр исполнителей государственной услуги по реализации дополнительных профессиональных программ для государственных гражданских служащих Российской Федерации на основании образовательных сертификатов.

Всё взаимодействие по выдаче и использованию образовательного сертификата между уполномоченным органом, образовательной организацией, государственным служащим, кадровой службой государственного органа, в котором он работает, будет организовано в рамках информационной системы. В настоящее время модули информационной системы, обеспечивающие использование образовательного сертификата, не введены в эксплуатацию, поэтому формирование и передача образовательных сертификатов осуществляется на бумажном носителе.

Решение о направлении гражданского служащего для получения дополнительного профессионального образования на основании образовательного сертификата принимает представитель нанимателя в пределах показателей дополнительного профессионального образования государственных служащих на основании образовательных сертификатов (далее – показатели обучения).

Постановлением Правительства Приморского края от 10.01.2020 № 2-пп утвержден Порядок формирования и утверждения показателей дополнительного профессионального образования государственных гражданских служащих органов исполнительной власти Приморского края, аппарата Губернатора Приморского края и Правительства Приморского края на основании образовательного сертификата.

Показатели обучения содержат следующие сведения:

- о количестве государственных служащих, направляемых на обучение по дополнительным профессиональным программам на основании образовательных сертификатов;

- объем бюджетных ассигнований, предусмотренных в краевом бюджете на обучение на основании образовательных сертификатов.

Формирование показателей осуществляется на основании заявок государственных органов на участие гражданских служащих, представителем нанимателя для которых является Губернатор Приморского края либо уполномоченное им должностное лицо, в мероприятиях по профессиональному развитию на основании образовательных сертификатов.

Заявки формируются в срок до 31 мая года, предшествующего расчетному году, с учетом приоритетных направлений профессионального развития федеральных государственных гражданских служащих, утверждаемых федеральным органом исполнительной власти, осуществляющим функции по выработке и реализации государственной политики и нормативно-правовому регулированию в сфере государственной гражданской службы.

В соответствии с Постановлением Администрации Приморского края от 16 марта 2017г. №-76-па «О формировании государственного заказа на профессиональное развитие государственных гражданских служащих органов исполнительной власти Приморского края, аппарата Губернатора Приморского края и Правительства Приморского края, представителем нанимателя для которых является Губернатор Приморского края либо уполномоченное им должностное лицо» на основании показателей обучения формируется государственный заказ на профессиональное развитие государственных служащих, который ежегодно утверждается Правительством Приморского края не позднее чем в 3-месячный срок со дня вступления в силу закона Приморского края о краевом бюджете на очередной финансовый год и плановый период.

Постановлением Правительства Приморского края от 01.02.2022 № 48-пп утвержден государственный заказ на мероприятия по профессиональному развитию государственных гражданских служащих органов исполнительной власти Приморского края, аппарата Губернатора Приморского края и Правительства Приморского края, представителем нанимателя для которых является Губернатор Приморского края либо уполномоченное им должностное лицо, на 2022 год, согласно которому за счет средств краевого бюджета планируется обучение 331 государственного служащего по программам дополнительного

профессионального образования (табл.1), привлечение 150 государственных служащих для участия в иных мероприятиях по профессиональному развитию (общая сумма выделяемых бюджетных средств -270,750 тыс. руб.), а также приобретение услуг по методическому обеспечению мероприятий по профессиональному развитию (общая сумма выделяемых бюджетных средств – 1105,226 тыс. руб.).

Таблица 1 - Дополнительное профессиональное образование

	Количество обучаемых государственных гражданских служащих (чел.)			Общая сумма выделяемых бюджетных средств (тыс. руб.)		
	всего	в том числе		всего	в том числе на	
		профессиональную переподготовку	повышение квалификации		профессиональную переподготовку	повышение квалификации
Всего	331	3	328	20728,536	960,993	19767,543

Финансирование государственного заказа за счет средств краевого бюджета осуществляется посредством предоставления грантов в форме субсидий образовательным организациям, в целях возмещения затрат, связанных с обучением государственных служащих в соответствии с правилами, утвержденными постановлением Правительства Приморского края от 06.04.2020 № 293-пп «Об утверждении Правил предоставления из краевого бюджета грантов в форме субсидий организациям, осуществляющим образовательную деятельность, в целях возмещения затрат, связанных с обучением государственных гражданских служащих органов исполнительной власти Приморского края, аппарата Губернатора Приморского края и Правительства Приморского края на основании государственных образовательных сертификатов на дополнительное профессиональное образование».

Гранты предоставляются образовательным организациям, отвечающим следующим критериям:

- осуществившим обучение государственных служащих на основании образовательных сертификатов;

- включенным в реестр исполнителей государственной услуги по реализации дополнительных профессиональных программ для государственных гражданских служащих органов исполнительной власти Приморского края, аппарата Губернатора Приморского края и Правительства Приморского края на основании государственных образовательных сертификатов на дополнительное профессиональное образование, сформированный департаментом государственной гражданской службы и кадров Приморского края (далее соответственно - Реестр, Департамент).

На настоящий момент в Реестр включены следующие образовательные программы, реализуемые Дальневосточным федеральным университетом:

1. Повышение квалификации «Контрактная система в сфере закупок товаров, работ и услуг»

2. Управление проектами. Программа подготовки к сертификации специалистов ПМ СТАНДАРТ по уровню «базовый

3. Управление проектами. Программа подготовки к сертификации специалистов ПМ СТАНДАРТ по уровням: «Сертифицированный руководитель проектов (СРП – 3)» и «Координатор проекта (СРП – 4)»

4. Профессиональная переподготовка «Государственное и муниципальное управление»

5. Повышение квалификации «Экономическая безопасность»

6. Повышение квалификации «Бизнес-план инвестиционного проекта»

7. Повышение квалификации «Финансы и бухгалтерский учет для руководителя»

8. Master of Public Administration (MPA)

Предоставление грантов осуществляется Правительством Приморского края, министерством труда и социальной политики Приморского края, министерством транспорта и дорожного хозяйства Приморского края, агентством

по тарифам Приморского края на возмещение следующих затрат, связанных с обучением государственных служащих:

а) на оплату труда и начислений на выплаты по оплате труда профессорско-преподавательского состава и других работников образовательной организации, непосредственно связанных с оказанием образовательной организацией государственной услуги, включая страховые взносы в Пенсионный фонд Российской Федерации, Фонд социального страхования Российской Федерации и Федеральный фонд обязательного медицинского страхования, страховые взносы на обязательное социальное страхование от несчастных случаев на производстве и профессиональных заболеваний в соответствии с трудовым законодательством Российской Федерации и иными нормативными правовыми актами, содержащими нормы трудового права;

б) на приобретение материальных запасов и движимого имущества (основных средств и нематериальных активов), не отнесенного к особо ценному движимому имуществу и используемого в процессе оказания образовательной организацией государственной услуги, с учетом срока его полезного использования, а также затрат на аренду указанного имущества;

в) на формирование в установленном порядке резерва на полное восстановление состава объектов особо ценного движимого имущества, используемого в процессе оказания образовательной организацией государственной услуги;

г) на приобретение учебной литературы, периодических изданий, издательских и полиграфических услуг, электронных изданий, непосредственно связанных с оказанием образовательной организацией государственной услуги;

д) на повышение квалификации профессорско-преподавательского состава, в том числе связанных с наймом жилого помещения, и дополнительных расходов, связанных с проживанием вне места постоянного жительства (суточные) профессорско-преподавательского состава на время повышения квалификации, за исключением затрат на приобретение транспортных услуг;



- е) на проведение периодических медицинских осмотров;
- ж) на коммунальные услуги, в том числе затрат на холодное и горячее водоснабжение и водоотведение, теплоснабжение, электроснабжение, газоснабжение и котельно-печное топливо;
- з) на содержание объектов недвижимого имущества (в том числе затрат на арендные платежи);
- и) на содержание объектов особо ценного движимого имущества;
- к) на полное восстановление состава объектов особо ценного движимого имущества, необходимого для общехозяйственных нужд, формируемого в установленном порядке в размере начисленной годовой суммы амортизации по указанному имуществу;
- л) на приобретение услуг связи, в том числе затрат на местную, междугороднюю и международную телефонную связь, услуги информационно-телекоммуникационной сети Интернет;
- м) на приобретение транспортных услуг, в том числе на проезд профессорско-преподавательского состава до места прохождения повышения квалификации и обратно, на проезд до места прохождения практической подготовки и обратно для обучающихся, проходящих такую подготовку, и сопровождающих их работников образовательной организации;
- н) на оплату труда и начислений на выплаты по оплате труда работников образовательной организации, которые не принимают непосредственного участия в оказании государственной услуги (административно-хозяйственного, учебно-вспомогательного персонала и иных работников, осуществляющих вспомогательные функции), включая страховые взносы в Пенсионный фонд Российской Федерации, Фонд социального страхования Российской Федерации и Федеральный фонд обязательного медицинского страхования, страховые взносы на обязательное социальное страхование от несчастных случаев на производстве и профессиональных заболеваний в соответствии с трудовым законодательством Российской Федерации и иными нормативными правовыми актами, содержащими нормы трудового права.

Размер гранта рассчитывается в соответствии с нормативами затрат на оказание государственных услуг по реализации дополнительных профессиональных программ, утвержденных с соблюдением общих требований, определенных министерством образования Приморского края, количеством государственных служащих, прошедших обучение на основании образовательного сертификата в соответствующей образовательной организации, и объемом освоенной ими дополнительной профессиональной программы.

Основанием для предоставления гранта и заключения соглашения о предоставлении гранта является представление образовательной организацией не позднее 20 ноября текущего финансового года в министерство труда и социальной политики Приморского края, министерство транспорта и дорожного хозяйства Приморского края, агентство по тарифам Приморского края, Департамент (далее - уполномоченный орган) документов, указанных в пункте 7 Правил.

Правительство Приморского края, министерство труда и социальной политики Приморского края, министерство транспорта и дорожного хозяйства Приморского края, агентство по тарифам Приморского края не позднее трех рабочих дней со дня представления образовательной организацией документов, указанных в пункте 7 Правил, рассматривает их и принимает решение о предоставлении гранта и заключении соглашения или об отказе в предоставлении гранта и заключении соглашения о предоставлении гранта (с указанием оснований для отказа).

Предоставление грантов осуществляется в соответствии с Правилами и соглашением о предоставлении гранта, заключенным между образовательной организацией и соответственно Правительством Приморского края, министерством труда и социальной политики Приморского края, министерством транспорта и дорожного хозяйства Приморского края, агентством по тарифам Приморского края, в течение 10 рабочих дней после принятия решения о предоставлении гранта, которое должно соответствовать типовой форме, установленной министерством финансов Приморского края.

Профессиональное развитие муниципальных служащих осуществляется за счет средств местных бюджетов. Во всех городских округах Приморского края реализовываются мероприятия по дополнительному профессиональному образованию муниципальных служащих, в 8 из них (городские округа Большой камень и Спасск-Дальний, Уссурийский, Находкинский, Партизанский, Арсеньевский, Дальнегорский, Лесозаводский городские округа,) приняты муниципальные программы/подпрограммы развития муниципальной службы. В связи с недостаточностью собственных доходных источников, отсутствием софинансирования расходов из вышестоящих бюджетов, финансовая обеспеченность мероприятий по профессиональному развитию муниципальных служащих во всех муниципальных образованиях отличается низким уровнем.

Несмотря на то, что одним из полномочий Департамента по внутренней политике Приморского края - органа исполнительной власти Приморского края, обеспечивающего проведение на территории региона единой государственной внутренней политики и организацию взаимодействия органов государственной власти Приморского края с органами местного самоуправления муниципальных образований Приморского края, является «участие в обеспечении профессионального образования и дополнительного профессионального образования лиц, замещающих выборные муниципальные должности, муниципальных служащих и работников муниципальных учреждений, а также координации деятельности органов местного самоуправления по организации подготовки кадров для муниципальной службы в период реализации краевой программы развития муниципальной службы», мероприятия по развитию муниципальной службы Правительством Приморского края не осуществляются.

Таким образом, в Приморском крае дополнительное профессиональное образование государственных служащих осуществляется на основании образовательного сертификата в соответствии с Положением о государственном образовательном сертификате на дополнительное профессиональное образование государственного гражданского служащего Российской Федерации, утвержденным постановлением Правительства РФ от 18.05.2019 № 619.

Финансирование государственного заказа на профессиональное развитие государственных служащих осуществляется посредством предоставления грантов в форме субсидий образовательным организациям в соответствии с правилами, утвержденными постановлением Правительства Приморского края от 06.04.2020 № 293-пп «Об утверждении Правил предоставления из краевого бюджета грантов в форме субсидий организациям, осуществляющим образовательную деятельность, в целях возмещения затрат, связанных с обучением государственных гражданских служащих органов исполнительной власти Приморского края, аппарата Губернатора Приморского края и Правительства Приморского края на основании государственных образовательных сертификатов на дополнительное профессиональное образование».

В реестр исполнителей государственной услуги по реализации дополнительных профессиональных программ для государственных гражданских служащих органов исполнительной власти Приморского края, аппарата Губернатора Приморского края и Правительства Приморского края на основании государственных образовательных сертификатов на дополнительное профессиональное образование включены 8 образовательных программ Дальневосточного федерального университета.

Профессиональное развитие муниципальных служащих осуществляется за счет средств местных бюджетов в рамках программных мероприятий, характеризующихся низким уровнем ресурсного обеспечения.

## **2. Таблица компетенций по видам деятельности финансово-экономических структур органов исполнительной власти и местного самоуправления**

Сформированная таблица компетенций по видам деятельности финансово-экономических структур органов исполнительной власти была сформирована на базе 2 профильных министерств Приморского края: Министерство экономического развития Приморского края, Министерство Финансов Приморского края и на основе органов местного самоуправления финансово-экономических структур: финансового управления, управление экономического развития и управление внутреннего муниципального финансового контроля, представленные в Приложении Е.

По итогам изучения основных требований к кандидату на должности государственной и муниципальной службы были выделены следующие компетенции:

- 1) Профессиональные знания в области законодательства Российской Федерации, знание муниципальных правовых актов;
- 2) Профессиональные умения, основанные на работе со статистическими данными, умением пользоваться инструментарием по работе с массивом данных, умение логически интерпретировать результаты анализа и пр.

### 3. Аналитический отчет с указанием выявленных проблемных зон и профессиональных дефицитов государственных и муниципальных служащих финансово-экономических структур.

Интернет-опрос проводился в декабре 2022г. во взаимодействии с Ассоциацией «Совет муниципальных образований Приморского края» (далее – Ассоциация). Предложение об участии в Интернет-опросе муниципальных служащих финансово-экономических структур местных администраций со ссылкой на Гугл-форму анкеты было направлено письмом Ассоциации во все 34 муниципальных образования Приморского края. В результате, зафиксировано прохождение опроса 358 респондентами. Обобщенные результаты опроса представлены ниже.

В опросе приняло участие 358 человек, большая часть из которых (354 человека) - муниципальные служащие; 4 человека, прошедших опрос, являются работниками муниципальных учреждений.

Согласно результатам исследования, типичный муниципальный служащий это - женщина, возрастной группы 30-50 лет, замещающая должности ведущей или главной группы должностей муниципальной службы, имеющая высшее образование (бакалавриат, специалитет или магистратура).



Рисунок 2 – Портрет муниципального служащего

Большая часть опрошенных ответила положительно на вопрос о недостатке знаний и умений при осуществлении профессиональной деятельности, при этом 62% респондентов указали, что испытывают трудности редко и только 6,4% - часто. На предложение кратко описать ситуации, в которых опрашиваемые столкнулись с трудностями, из 358 ответило лишь 103 респондента, при этом количество содержательных ответов составляет не более 80.

Согласно полученной информации одна из наиболее частых причин трудностей респондентов – изменение законодательства. В связи с тем, что второй по частотности причиной трудностей, указанной в ответах, является «федеральный закон 44-ФЗ», можно сделать вывод, что в наибольшей степени трудности возникают по причине частых изменений, вносимых в Федеральный закон «О контрактной системе в сфере закупок товаров, работ, услуг для обеспечения государственных и муниципальных нужд» от 05.04.2013 № 44-ФЗ.

Кроме того, в числе трудностей респонденты указывали следующие:

1. Трудности в сфере ИКТ.
2. Недостаток профессиональных знаний и навыков в сфере инвестиций, муниципально-частного партнерства.
3. Недостаток профессиональных знаний и навыков по другим направлениям.

В ходе опроса респондентам было продолжено произвести самооценку уровня развития следующих групп компетенций:

1. Общих умений и навыков.
2. Управленческих компетенций;
3. Hard-компетенций;
4. Soft-компетенций.

Оценка общих компетенций производилась путем выбора одного из трёх уровней (начальный, базовый продвинутый) по следующим умениям/навыкам:

- мыслить системно/стратегически;
- ораторские способности;
- навыки ведения деловых переговоров;
- письменной деловой речи (грамотность, способность продуцировать тексты);
- планировать, рационально использовать служебное время.

Большинство респондентов (от 187 до 226 человек) по всем пяти умениям/навыкам оценило собственный уровень как базовый. Большинство низких оценок присвоено ораторским способностям и умениям/навыкам ведения деловых переговоров: 80 и 77 ответов соответственно. Проблемы с данными компетенциями также подтверждает и небольшое количество высоких оценок, на уровне «продвинутой» ораторские способности и умения/навыки ведения деловых переговоров оценили 61 и 55 респондентов соответственно.

Оценка управленческих компетенций производилась путем выбора одного из четырёх вариантов (отсутствуют, начальный, базовый продвинутой) по следующим умениям/навыкам:

- проектировать организационную структуру, осуществлять распределение полномочий и ответственности (далее - проектировать организационную структуру);
- разрабатывать и обосновывать управленческие решения с учетом критериев социально-экономической эффективности, рисков и возможных социально-экономических последствий (далее - разрабатывать управленческие решения);
- эффективно организовывать групповую работу на основе знания принципов формирования команды (далее - эффективно организовывать групповую работу);
- владеть методами управления проектами и готовностью к их реализации с использованием современного программного обеспечения (далее - владеть методами управления проектами).



Как и в случае с общими компетенциями, большинство респондентов (от 180 до 189 человек) по всем четырем умениям/навыкам оценило собственный уровень как базовый. Управленческие компетенции оценили, как низкие от 74 до 95 респондентов, об отсутствии компетенций заявили от 21 до 31 опрошенных.

Наименее благополучно, по мнению, респондентов обстоят дела с умением разрабатывать управленческие решения и владением методами управления проектами, 125 и 126 респондентов соответственно указали что, данные умения отсутствуют или находятся на низком уровне.

В состав оценки hard-компетенций компетенций входили профессиональные навыки и умения, соответствующие профессиональным стандартам по направлению 38.00.00 «Экономика». Результаты самооценивания hard - компетенций отличаются относительно малым количеством оценок уровня «продвинутой» и большим количеством оценок уровня «низкий». На низком уровне оценили собственные hard -компетенции от 79 до 101 респондентов, об отсутствии компетенций заявили от 49 до 108 опрошенных. Наиболее низкий уровень компетенций, по мнению респондентов, отмечается по следующим компетенциям:

- строить экономические, финансовые и организационно-управленческие модели, анализировать и содержательно интерпретировать полученные результаты (101 оценка);

- владеть методиками формирования и использования государственных и муниципальных финансовых ресурсов (100 оценок);

- владеть техниками финансового, экономического и социально-экономического планирования и прогнозирования, в том числе стратегического (98 оценок).

Оценка soft-компетенций производилась путем выбора одного из трёх уровней (начальный, базовый продвинутой) по следующим умениям/навыкам:

1. Коммуникационные навыки

2. Компьютерная и техническая грамотность
3. Межличностные навыки
4. Адаптивность
5. Навыки исследования
6. Умение решать проблемы
7. Приверженность трудовой этике
8. Эмоциональный интеллект

В качестве базового свой уровень по вышеуказанным компетенциям оценили от 208 до 254 опрошенных, как продвинутый от 81 до 116 респондентов. Данная групп компетенций отличается минимальным количеством низких оценок, которые по большинству умений колеблются в диапазоне 11-19, при этом выбивается из ряда умение навыки исследования -26 низких оценок и минимальное в группе количество высоких (81 оценка «продвинутый»).

Таким образом, результаты опроса свидетельствуют о наличии 3 проблемных зон в профессиональном развитии муниципальных служащих:

1. Общие компетенции: ораторские способности и умениям/навыкам ведения деловых переговоров.
2. Управленческие компетенции: умение разрабатывать и обосновывать управленческие решения с учетом критериев социально-экономической эффективности, рисков и возможных социально-экономических последствий.
3. Профессиональные компетенции (hard-компетенции) финансово-экономического характера.

В ходе реализации проекта была получена информация от 14 из 34 муниципальных образований Приморского края. Результатом выполнения данного этапа является получение информация о наличии/отсутствии потребности у государственных и муниципальных служащих Приморского края в повышении квалификации путем получения высшего образования (магистратуры) либо путем дополнительного профессионального образования (профессиональная переподготовка, повышение квалификации).

Исходя из полученных данных, фактическая численность муниципальных служащих финансового и экономического управлений составляет 387 человек. Потребность в высшем образовании (магистратура) по направлению подготовки 38.00.00 Экономика и управление испытывают 7 человек (менее 2% опрошенных), потребность в дополнительном профессиональном образовании (профессиональная переподготовка, повышение квалификации) испытывают 176 человек (45,5% опрошенных). Распределение муниципальных служащих, заинтересованных в высшем и дополнительном профессиональном образовании, согласно полномочиям/направлений деятельности местной администрации представлено в рисунке 3.



Рисунок 3 - Распределение муниципальных служащих, заинтересованных в высшем и дополнительном профессиональном образовании, согласно полномочиям/ направлениям деятельности местной администрации, чел.

Помимо самоанализа муниципальных государственных служащих был проведено экспертное интервьюирование со следующими экспертами в области профессионального развития государственных и муниципальных служащих органов исполнительной власти Приморского края:

министром Приморского края, двумя заместителями министров Приморского края, мэром городского округа, заместителем мэра городского округа, двумя начальниками управлений Администрации г. Владивостока, одним заместителем начальника управления Администрации г.Владивостока,

двумя начальниками отделов управления экономического развития Администрации г. Владивостока.

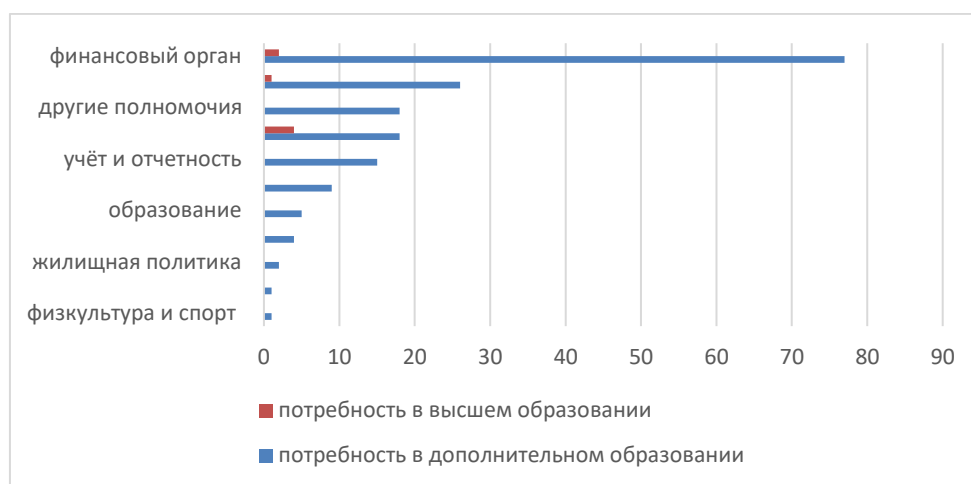
Результаты интервью, анкетирования экспертов подтверждают выводы, полученные по результатам Гугл – опроса муниципальных служащих.

Основные профессиональные дефициты отмечаются по следующим умениям/навыкам:

1. Владеть техниками финансового, экономического и социально-экономического планирования и прогнозирования, в том числе стратегического.
2. Использовать статистические, эконометрические инструменты для расчетов и обработки финансовых/экономических данных.
3. Строить экономические, финансовые и организационно-управленческие модели, анализировать и содержательно интерпретировать полученные результаты.
4. Анализировать и интерпретировать финансовую, бухгалтерскую и иную информацию и использовать полученные сведения для принятия управленческих решений.
5. Владеть методиками анализа структуры и динамики показателей доходов и расходов бюджетов.
6. Владеть методиками формирования и использования государственных и муниципальных финансовых ресурсов.
7. Владеть методиками анализа эффективности управления государственным и муниципальным долгом.
8. Владеть методиками анализа качества управления государственными и муниципальными финансами.
9. Проводить оценку, осуществлять мониторинг реализации инвестиционных проектов.
10. Разрабатывать и реализовывать меры по улучшению инвестиционного климата.
11. Использовать для решения служебных задач современные технические средства и информационные технологии (умение работать с таблицами и

картинками в текстовых и графических редакторах, подготавливать презентации, автоматизировать расчеты в Excel и т.д.).

Кроме вышеуказанных компетенций, большинство экспертов оценили на невысоком уровне управленческие умения/навыки.

#### 4. Диагностическая карта компетенций по видам деятельности финансово-экономических структур органов исполнительной власти и местного самоуправления.

Результаты анкетирования сведены и представлены в Диагностической карте компетенций (далее – ДКК). К красной зоне отнесены компетенции с долей оценок «низкий», превышающей 20% от общего числа оценок (рисунок 4).

	Отсутствует	Начальный	Начальный, %	Базовый	Продвинутый
<b>Общие компетенции</b>					
мыслить системно/стратегически		32	8,9	216	110
ораторские способности		85	23,7	213	60
навыки ведения деловых переговоров		81	22,6	223	54
письменной деловой речи		25	7,0	211	122
планировать, рационально использовать служебное время		21	5,9	183	154
адаптивность		12	3,4	208	138
<b>Управленческие компетенции</b>					
проектировать организационную структуру	25	74	20,7	189	70
разрабатывать управленческие решения	31	94	26,3	187	46
эффективно организовывать групповую работу	21	85	23,7	180	72
владеть методами управления проектами	31	95	26,5	186	46
<b>Профессиональные компетенции</b>					
владеть техниками планирования и прогнозирования	49	98	27,4	185	26
использовать статистические, эконометрические инструменты для обработки финансовых/экономических данных.	54	86	24,0	180	38
строить экономические, финансовые и организационно-управленческие модели	61	101	28,2	174	22
анализировать и интерпретировать финансовую, бухгалтерскую и иную информацию	53	89	24,9	177	39
владеть методиками анализа показателей бюджетов	64	91	25,4	172	31
владеть методиками формирования и использования финансовых ресурсов	67	100	27,9	169	22
владеть методиками анализа эффективности управления государственным и муниципальным долгом	92	97	27,1	152	17
владеть методиками анализа качества управления государственными и муниципальными финансами	84	94	26,3	163	17
проводить оценку, осуществлять мониторинг реализации инвестиционных проектов	93	89	24,9	152	24
разрабатывать и реализовывать меры по улучшению инвестиционного климата	108	90	25,1	143	17
использовать для решения служебных задач ИКТ технологии	21	79	22,1	196	62

Рисунок 4 - Диагностическая карта компетенций

Результаты анкетирования показывают, что несмотря на высокую долю оценок уровня «базовый» и «продвинутый», почти по всем фигурирующим в

анкете компетенциям отмечается значительное число низких оценок. Особенно вышесказанное относится к группе профессиональных умений/навыков. В среднем по данной группе, включающей 11 специализированных компетенций, количество оценок «низкий» составляет 92 оценки, кроме того, в среднем 68 респондентов заявили об отсутствии умения/навыка. В относительном выражении доля низких оценок по данным компетенциям колеблется в диапазоне 22-28%. Аналогичная ситуация складывается по управленческим компетенциям и двум общим умениям/навыкам (ораторские способности и навыки ведения деловых переговоров).

Таким образом, в зону профессиональных дефицитов муниципальных служащих попадают 17 компетенций, предположительно 160 муниципальных служащих из числа прошедших опрос ощущают недостаток компетенций.

## **5. Составление тематического набора и содержания модулей программы ДПО «Инвестиционное развитие муниципальных образований»**

Для составления программы ДПО «Инвестиционное развитие муниципальных образований» было опрошено 14 потенциальных участников. Критерии оценивания для 14 вопросов были одинаковы - 1 – минимальная оценка, 5 – максимальная оценка.

На вопрос «Содержание программы соответствует заявленной тематике?» 12 человек (85,7%) поставили максимальную оценку, 2 человека (14,3%) поставили 4.

На вопросы «Программа интересна и содержательна от начала до конца?», «Оцените уровень новизны знаний, умений и навыков, приобретенных Вами в процессе обучения», «Обеспеченность методическими материалами», «Возможность взаимодействия с преподавателем по телефону, электронной почте...» 92,8 % обучившихся поставили 5, 7,2% поставили 4.

При ответах на вопросы «Уровень владения преподаваемой дисциплиной», «Умение излагать материал ясно, последовательно, доступно», «Умение мотивировать и поддерживать интерес слушателей к теме», «Уровень удовлетворенности отношением преподавателей к слушателям (доброжелательность, внимательность, вежливость)», «Оцените работу администратора Школы/Центра», «Общая удовлетворенность качеством организации и проведения учебного процесса» получено 100% максимальных оценок.

При ответе на вопрос «Удобство расписания/ времени проведения занятий» 78,5% ответивших поставили максимальный балл, 14,3% оценили на 4, 7,2% опрошенных поставили 3.

На вопрос «Наличие технического обеспечения, необходимого для проведения занятий» 92,8 % обучившихся поставили 5, 7,2% поставили 3.

На вопрос «Комфорт учебных аудиторий или среды дистанционного обучения» 85,6% обучившихся поставили 5, 7,2% поставили 4, 7,2% поставили 3.



При ответе на вопрос «Готовы ли Вы рекомендовать коллегам, родственникам и знакомым обучение по программам дополнительного образования?» 100% опрошенных выразили готовность рекомендовать программу ДПО.

При ответе на вопрос «Оцените качество услуги в сравнении с другими организациями, предоставляющими подобную услугу» 50% опрошенных заявили, что качество услуг ДВФУ выше по сравнению с аналогичными организациями, 7,2% оценили одинаково по сравнению с иными организациями, 42,8% не могут оценить.

Участовавшим в опросе были бы интересны в дальнейшем программы, включающие в себя такие темы как бережливое производство, нормирование труда, налоги и налогообложение, экономика и менеджмент, экология и природопользование, проектное управление, архитектурно-градостроительный облик, эффективный руководитель, бережливые технологии, индустрия гостеприимства, предпринимательство и управление, проектное управление, организация и развитие инициативного бюджетирования.

При высказывании предложений, замечаний, пожеланий относительно реализации данной программы ДПО участники попросили приглашать больше людей, реализовавших и реализующие данную тему, привлекать в образовательный процесс экспертов с Правительства ПК для выстраивания диалога. Модули должны быть очными, дистанционно сложно совмещать с работой. Не хватило знаний по практике, предложили добавить блок финансовой модели по концессионерскому соглашению.

Для составления программы для представителей муниципальных органов Приморского края было проведено экспертное интервью со Стецко Николаем Игоревичем, заместителем Председателя Правительства Приморского края, курирующего вопросы экономического развития, промышленности и торговли, профессионального образования и занятости населения, сельского хозяйства, туризма.

Было высказано предложение по привлечению сотрудников Правительства Приморского края к образовательному процессу по данной программе

ДПО, что повторяет предложение участников 1 потока. К программе модуля «Финансовое моделирование развития территории. Стандарты создания инфраструктуры для инвестора» необходимо привлечь выступления не менее 2 инвесторов.

В модулях 2 и 3 тему «Привлечение грантового финансирования в муниципалитеты» заменить. Необходимо посвятить тему источникам привлечения федерального, регионального и внебюджетного финансирования в ОМСУ.

Добавить тему о том, как использовать разные режимы: ПИП, МИП, СЗПК, региональный инвестиционный стандарт и т.п.

Кроме того, предложено ввести входное и выходное тестирование, первое будет использовано для выявления актуальных пробелов в знаниях и компетенциях обучающихся, второе будет показывать конечный результат после обучения.

Н.И. Стецко высказал предложение по внедрению 2 видов курсов: базового, где будет уделено внимание общим понятиям стратегий развития муниципалитетов, работе с ключевыми партнерами, инвестиционные площадки, и специальных для работы с выявленными проблемами в разных областях.

Более того, рекомендуется уделить внимание проектной работе с привлечением муниципальных команд, риск инвестиционному менеджменту, единому цифровому генеральному плану развития региона, включающему в себя проектное управление, управление на основе данных.

На основе проведенного анализа составлен проект рабочих программ учебных дисциплин 2 потока программы ДПО ««Инвестиционное развитие муниципальных образований», представленный в Приложении И. Добавлено входное и выходное тестирование, темы о механизмах и технологиях привлечения различных источников финансирования проектов по развитию территорий при активном вовлечении населения в процессы управления на местном уровне, основных понятиях инвестиционного развития, режимах МИП, ПИП, СЗПК, региональном инвестиционном стандарте, финансовой модели по концессионерскому соглашению.

Итогом обучения для представителей муниципальных образований будет являться составление инвестиционного профиля своего региона, который должен включать следующее:

- перечень решений инвестиционного развития муниципального образования

а) направления сбора информации;

б) SWOT-анализ муниципального образования;

в) перечень инвестиционных идей и проектов;

г) образ будущего муниципального образования;

д) план мероприятий в части комплексного развития определенных отраслей;

- исходные данные для инвестиционного профиля

а) позиция населения;

б) анализ цепочек поставки;

в) ключевые компетенции муниципального образования и компании - носители компетенций;

г) специализация муниципального образования и основные тренды развития;

д) организационные проблемы, препятствующие развитию;

е) результаты обработки данных, полученных в ходе анкетирования и интервьюирования;

ж) примеры бизнес-кейсов.

## **6. Составление реестра потенциальных спикеров программы ДПО на основе их профессиональных компетенций и с учетом опыта сотрудничества на других образовательных программах ДВФУ**

Современный спикер в образовательной программе — это отчасти психолог, методолог, наставник и друг, который учит предметным навыкам и проводит воспитательную работу. К нему приходят за знаниями, советом и поддержкой.

Спикер выполняет важную миссию — он помогает формировать навыки, передает важные знания и мотивирует слушателей к развитию. Чтобы справиться с ответственной задачей, спикер должен обладать эмпатией, быть терпеливым и объективным, с пониманием относиться к поступкам и словам слушателей. Также иметь развитые коммуникативные навыки, быть открытым и доброжелательным, чтобы найти общий язык с разнонаправленной публикой и лучше доносить свои мысли. Еще важны лидерские качества и умение оказывать влияние, удерживать внимание и использовать креативный подход в подаче материала. Одновременно с этим эксперту, задействованному в обучении, требуется умение адаптироваться, принимать нестандартные решения, проявлять гибкость, открытость.

Реализация программы обеспечивается специалистами с высшим образованием, степенью - кандидата экономических, политических и юридических наук, специалистов имеющие практический опыт в сфере деятельности проектного финансирования, инвестиционного менеджмента; механизмов по привлечению инвестиций для различных отраслей экономики; оценки экономической эффективности инвестиционного проекта с участием государственно-частного партнерства; правовых аспектов государственно-частного партнерства; опытом работы в сфере бизнеса. Реестр задействованного в программе профессорско-преподавательского состава ДВФУ и приглашенных экспертов представлен в Таблице 4.

Таблица 4 - Реестр задействованного в программе профессорско-преподавательского состава ДВФУ и приглашенных экспертов

ФИО	Степень, должность	Научный интерес	В каких модулях задействован
ДВФУ			
Бережнова Елена Ивановна	канд. экон. наук, доцент Департамента финансов Школы экономики и менеджмента ДВФУ	Социально-экономическая статистика, Финансовый менеджмент	Модуль 6. Вопросы практической реализации муниципальных инвестиционных проектов.
Бессонова Анастасия Алексеевна	канд. экон. наук, доцент Департамента финансов Школы экономики и менеджмента ДВФУ	Основы проектного финансирования, Основы управления стоимостью бизнеса, Управление рисками, Управление стоимостью компании, Финансовые рынки и финансово-кредитные институты, Экономика общественного сектора	Модуль 3. Системное представление муниципальной экономики; Модуль 6. Вопросы практической реализации муниципальных инвестиционных проектов.
Кривелевич Максим Евсеевич	канд. экон. наук, доцент Департамента финансов Школы экономики и менеджмента ДВФУ	Основы финансового моделирования, Теория финансов, Финансовая экономика, Финансовые технологии	Модуль 6. Вопросы практической реализации муниципальных инвестиционных проектов; Модуль 4. Инвестиционная привлекательность и ресурсы муниципального образования
Кулинич Алексей Алексеевич	канд. полит. наук, директор Дальневосточного центра проектного управления ДВФУ		Модуль 2. Развитие инвестиционной команды муниципального образования; Модуль 3. Системное представление муниципальной экономики
Лялина Жанна Ивановна	канд. экон. наук, доцент Департамента финансов Школы экономики и менеджмента ДВФУ	Налоги и налогообложение, Налоги и основы налогового менеджмента, Налоговый практикум, Проектная деятельность, Экономика	Модуль 4. Инвестиционная привлекательность и ресурсы муниципального образования
Присекина Наталья Геннадьевна	канд. юрид. наук, MCIAGb (член Королевского института арбитров Великобритании), профессор кафедры международного публичного и частного права Юридической школы ДВФУ; руководитель филиала ТПП РФ – ответственный секретарь отделения Международного коммерческого арбитражного суда при ТПП РФ в г. Владивостоке		Модуль 7. Организация работы по привлечению инвесторов и работе с бизнесом.
Напалкова Анастасия Алексеевна	канд. экон. наук, доцент Департамента маркетинга и развития рынков Школы экономики и менеджмента ДВФУ	Влияние инструментов мобильного маркетинга на поведение потребителей, устойчивое поведение потребителей, взаимодействие потребителей с брендами, применение технологии	Модуль 7. Организация работы по привлечению инвесторов и работе с бизнесом.

		дополненной реальности предприятиями	
Романцова Дарья Викторовна	директор Академии гостеприимства ДВФУ, старший преподаватель Департамента туризма Школы экономики и менеджмента ДВФУ	MICE -туризм, Брендирование туристской дестинации, Цифровой туризм и гостеприимство, Внутренний туризм, Проектная деятельность.	Модуль 6. Вопросы практической реализации муниципальных инвестиционных проектов.
Савостенко Валерий Александрович	доцент Департамента архитектуры Политехнического института ДВФУ, директор лаборатории Urban-lab;	Устойчивая (зеленая) архитектура, Архитектурная энергетика, геомантия (Фен-Шуй, Васту), Восточная архитектура, ландшафтное проектирование, философия, Устойчивое развитие искусственно образованных территорий на акваториях в градостроительном планировании приморских городов	Модуль 6. Вопросы практической реализации муниципальных инвестиционных проектов.
<b>ПРИГЛАШЕННЫЕ СПИКЕРЫ</b>			
Бобов Алексей Алексеевич	Директор по региональному развитию НААИР		Модуль 1. 100 инвестхаков по работе с инвесторами; Модуль 4. Инвестиционная привлекательность и ресурсы муниципального образования; Модуль 5. Профилирование инвестиционного развития территории; Модуль 7. Организация работы по привлечению инвесторов и работе с бизнесом.
Вагин Владимир Владимирович	канд.философ. наук, руководитель Центра инициативного бюджетирования НИФИ Минфина РФ		
Сучков Евгений Владимирович	кан.эконом.наук, директор АНО НИИРТ		
Язовских Антон Владимирович	руководитель АНО НИИРТ по методологии		

Источник: составлено автором

Все представленные специалисты так же обладают цифровыми компетенциями, так как часть обучения проводится в дистанционном формате. Данная группа компетенций включает умения использовать современные электронные методические инструменты: онлайн-доски, электронные портфолио, графические редакторы.

Одной из главных задач, которую будут выполнять специалисты, привлекаемые для реализации данной программы, является развитие у слушателей навыков применять полученные знания в практической деятельности. Для этого специалисту важно обладать умением мотивировать слушателей, чтобы они учились осмысливать полученные знания.

В связи с комбинированным форматом обучения по данной программе (традиционные лекции, семинары, практические занятия и онлайн-лекции, вебинары и т.д.) важным требованием, предъявляемым к специалистом, является способность адаптировать процесс обучения к различным форматам и поддерживать интерес к изучаемой теме при переходе от онлайн-занятия к аудиторным лекциям, семинарам, практикумам.

В ходе обучения преподаватели кроме стандартных *hard skills* (теоретических знаний и практических навыков) развивают *soft skills* (навыки общения, взаимодействия, работы в команде).

Для реализации программы так же планируется привлечение инвесторов и действующих министров разных отраслей, таких как туризм, сельское хозяйство, градостроительство и т.д. для обмена опытом с представителями муниципалитетов.

## **7. Составление дорожной карты проекта**

### **7.1 Бенчмаркинг лучших образовательных практик**

Для анализа конкурентных преимуществ программы дополнительного профессионального образования «Инвестиционное развитие муниципальных образований» был проведен бенчмаркинг программ дополнительного профессионального образования, предлагаемые для государственных и муниципальных служащих 3 учреждениями – Дальневосточным федеральным университетом, Научно-исследовательским финансовым институтом Министерства финансов Российской Федерации, «Региональным институтом управления» Ханты-Мансийского автономного округа-Югры.

В Дальневосточном федеральном университете разработан блок дополнительных образовательных программ, направленных на повышение квалификации государственных и муниципальных служащих. Данный блок включает в себя 23 программы подготовки и переподготовки разной продолжительности, разделенные условно на 7 блоков: государственное и муниципальное управление, привлечение ресурсов на территорию, климатическая повестка, информационные технологии и кибербезопасность, интернет-коммуникации, закупочная деятельность, надпрофессиональные навыки и корпоративное обучение.

Основной программой, направленной на подготовку управленческих кадров новой формации для развития Дальнего Востока России, является программа Президентского внимания «Master of Public Administration». Данная программа реализуется Академией управления ДВФУ под патронажем Полномочного представителя Президента Российской Федерации в Дальневосточном федеральном округе. Обучение включает в себя 12 образовательных модулей, длительность – 12 месяцев, форма обучения – очная с применением дистанционных форматов. К претендентам на обучение предъявляются следующие критерии отбора: наличие высшего образования, стаж государственной или муниципальной службы на управленческой позиции не менее 2-х лет или



общий управленческий стаж не менее 4-х лет. Результатами обучения является реализация индивидуального плана развития, разработка и реализация социально-экономического проекта, представлены рекомендации для назначения на управленческие позиции в органах исполнительной власти, формирование кадрового резерва ДФО и СФО из лучших выпускников программы.

Научно-исследовательским финансовым институтом Министерства финансов Российской Федерации с 2019 года реализуется дополнительная профессиональная программа повышения квалификации «Инициативное бюджетирование», направленная на повышение профессиональных компетенций и получение следующих навыков:

- умение использовать полученные знания в работе по практической реализации проектов инициативного бюджетирования;
- умение применять инструменты вовлечения граждан в принятие бюджетных решений;
- навыки подготовки нормативно-правовой, сопроводительной и проектной документации;
- навыки организации публичных обсуждений в рамках практик инициативного бюджетирования.

Программа рассчитана на 44 академических часа (5 дней), включает в себя 9 модулей (4 лекций, 2 интерактивные сессии, 2 тренинга, 1 групповую дискуссию), форма обучения – очная (с отрывом от работы). К освоению программы допускаются лица, имеющие или получающие среднее профессиональное и (или) высшее образование.

«Региональным институтом управления» Ханты-Мансийского автономного округа-Югры реализуется 2 дополнительных профессиональных программы профессиональной переподготовки «Государственное и муниципальное управление» объемом 250 и 504 ч. Данные программы направлены на получение слушателями компетенций, необходимых для выполнения нового вида профессиональной деятельности, совершенствование имеющихся компетенций в сфере государственного и муниципального управления. Программа

длительностью 504 часа предполагает очно-заочную форму обучения с применением дистанционных технологий обучения, без отрыва от исполнения должностных обязанностей, программа продолжительностью 250 часов предполагает заочную форму с применением дистанционных технологий обучения, без отрыва от исполнения должностных обязанностей. Обе программы предполагают режим обучения по 3 часа в день, включая субботу и воскресенье. На обоих программах к слушателям предъявляется требование о наличии высшего образования. Обе программы имеют одинаковый тематический набор, разбитый на 4 модуля разной продолжительности.

Программа дополнительного профессионального образования «Инвестиционное развитие муниципальных образований» рассчитана на представителей органов местного самоуправления, курирующих вопросы инвестиционной деятельности, представителей профильных региональных органов исполнительной власти, представителей институтов развития регионального уровня, представителей экспертного и предпринимательского сообществ. Программа рассчитана на 144 академических часа очно-заочной формы обучения. Данная программа направлена на формирование у муниципальных и государственных служащих навыков разработки актуальных перспективных инвестиционных идей и комплекса действий по привлечению инвестиций в экономику на муниципальном уровне. Программа имеет 7 тематических модулей, направленных на развитие различных компетенций государственных и муниципальных служащих.

Таким образом, в ходе проведенного анализа программ дополнительного профессионального образования, предлагаемых для повышения квалификации государственных и муниципальных служащих в сфере привлечения инвестиций в регионы, у программы дополнительного профессионального образования «Инвестиционное развитие муниципальных образований» можно выделить ряд конкурентных преимуществ:

1) Оптимальная форма и длительность обучения (очно-заочная форма больше остальных подходит для получения дополнительного образования работающих граждан. В ходе очных занятий есть возможность обмена опытом с коллегами, установления связей между коллегами из разных регионов, общение с экспертами в различных отраслях. В рамках дистанционных занятий существует возможность повторения пройденного материала в удобное время для каждого слушателя, возможность обучения без отрыва от работы. За время обучения слушатели успевают погрузиться в обучение, но не устать от него.);

2) Наличие входного и выходного тестирования.

Уникальными можно выделить такие особенности, как:

1) Отсутствие требований об уровне образования к слушателям.

2) Узкая направленность обучения (данная программа предполагает получение специализированных знаний и компетенций в области привлечения инвестиций в регионы);

3) Наличие интерактивных мероприятий в программе, таких как круглый стол, дискуссия с представителями министерств и т.д.

## **7.2 Калькуляция стоимости проекта**

Калькуляция — это процесс расчета стоимости производства товаров или услуг, включающий анализ затрат на материалы, труд, оборудование, амортизацию, прочие накладные расходы, которые связаны с производством или предоставлением конкретного продукта или услуги.

Расчет стоимости программы при условии ее реализации в ШЭМ по ЦФО «Единое окно ДПО» представлен в Таблице 5. Исходя из представленной калькуляции, стоимость программы для группы из 30 человек составляет 2 002 650 руб., для одного слушателя при наборе группы из 30 человек составляет 66 755 руб.

Таблица 5 – Калькуляция стоимости программы.

Наименование расходов		Сумма, руб.
<b>РАСХОДЫ</b>		
<b>1.</b>	<b>Заработная плата АУП и УВП</b>	<b>27 635,17</b>
1.1	Заработная плата АУП и УВП	24 896,55
1.2	Резерв отпускных (11%)	2 738,62
<b>2.</b>	<b>Начисления на оплату труда (30,2%)</b>	<b>8 345,82</b>
<b>3.</b>	<b>Оплата по договорам возмездного оказания услуг с физ. лицами:</b>	<b>248 965,52</b>
3.1	Оплата труда физ. лицам за проведение учебных занятий	150 000,00
3.2	Оплата труда физ. лицам за техническое сопровождение	30 000,00
3.3	Оплата труда физ. лицам (приглашенный эксперт)	68 965,52
<b>4.</b>	<b>Отчисления в фонды (30%)</b>	<b>74 689,66</b>
<b>5.</b>	<b>Оплата по договорам возмездного оказания услуг с юр. лицами</b>	<b>691 014,00</b>
<b>6.</b>	<b>Прочие прямые расходы, связанные с реализацией программы</b>	<b>88 000,00</b>
6.1	Бланки удостоверений	8 000,00
6.2	Очное мероприятие кофе	80 000,00
<b>7.</b>	<b>Расходы на покрытие затрат, рассчитанных по КПД (15%)</b>	<b>300 397,50</b>
<b>8.</b>	<b>Накладные расходы ШЭМ 15%</b>	<b>300 397,50</b>
<b>9.</b>	<b>Накладные расходы ДВФУ 15%</b>	<b>300 397,50</b>
<b>ИТОГО:</b>		<b>2 002 650,00</b>
<b>Стоимость обучения 1 человека</b>		<b>66 755,00</b>
<b>Итого к оплате с 1 слушателя</b>		<b>66 755,00</b>

Источник: составлено автором.

### 7.3 Определение направлений продвижения программы среди целевой аудитории

Одним из приоритетных направлений деятельности Дальневосточного федерального университета является развитие комплекса дополнительного образования, что, в свою очередь, является одной из коммерческих составляющих развития университета. В настоящее время важнейшими средствами привлечения являются Internet-технологии: корпоративные сайты, форумы, социальные сети и т.п.

Программа ДПО «Инвестиционное развитие муниципальных образований» является узконаправленной, рассчитана на действующих государственных и муниципальных служащих для развития инвестиционного потенциала муниципальных образований. Основным каналом продвижения выбрано взаимодействие с одним из заказчиков проекта – Министерством экономического

развития Приморского края посредством направления информационных писем о предлагаемых программах обучения и повышения квалификации государственных и муниципальных служащих Приморского края. Данный заказчик так же заинтересован в создании инвестиционных профилей муниципальных образований региона.

Следующим этапом продвижения планируется взаимодействие с Полномочным представителем Президента Российской Федерации в Дальневосточном федеральном округе для привлечения представителей региональных и муниципальных образований из других регионов Дальневосточного федерального округа. Взаимодействие будет осуществляться так же с помощью информационных рассылок с актуальными предложениями по образовательным программам.

## Заключение

Компетентностный подход представляет собой интегральную управленческую технологию, воспроизводящую поведение человеческих ресурсов, необходимое для достижения стратегии организации. Переход на компетентностный подход позволяет любой организации, в том числе и государственной, перейти на более совершенный уровень управления человеческими ресурсами посредством согласования целей, стоящих перед государственной организацией, и интересами сотрудников, в нашем случае с интересами государственных и муниципальных служащих, и наличия механизма управления мотивацией результативного труда и профессиональным развитием.

Профессиональное развитие государственных и муниципальных служащих является неотъемлемой частью их профессиональной служебной деятельности, которая требует определенной подготовки, наличия соответствующих компетенций и деловых качеств. Для этого государственным и муниципальным служащим необходимо профессиональное образование, профессиональные навыки и умения для осуществления организационно-управленческой деятельности. Также необходимы условия для получения качественного и результативного дополнительного профессионального образования.

В Приморском крае существует необходимость расширения представленного перечня программ дополнительного профессионального образования для государственных и муниципальных служащих.

В ходе работы над проектом участниками проектной команды были достигнуты в установленные сроки все поставленные цели, а именно были составлены и разработаны:

1. Аналитический отчет об организационной структуре и полномочиях органов финансово-экономического блока Правительства Приморского края и администраций муниципальных образований Приморского края, основных функциях государственных и муниципальных служащих;

2. Таблицы компетенций, содержащие требования к профессиональным знаниям, умениям и навыкам, необходимым для исполнения должностных обязанностей;

3. Аналитический отчет с указанием выявленных проблемных зон и профессиональных дефицитов служащих органов государственной власти и местного самоуправления;

4. Диагностическая карта компетенций в привязке к видам деятельности финансово-экономических структур органов исполнительной власти и управления.

В ходе работы над проектом участниками проектной команды были достигнуты в установленные сроки все поставленные цели, а именно были составлены и разработаны:

5. Проект рабочей программы учебных дисциплин с обновленным содержанием модулей и тематическим набором;

6. Реестр потенциальных спикеров программы ДПО на основе их профессиональных компетенций и с учетом опыта сотрудничества на других образовательных программах ДВФУ;

7. Проведен бенчмаркинг лучших образовательных практик, на основе которого выделены конкурентные преимущества и уникальные особенности программы;

8. Калькуляция стоимости программы;

9. Определены направления продвижения программы среди целевой аудитории.

Проект необходим Центру компетенций «Развитие городской экономики» и ДВФУ по дополнительному образованию для профилирования образовательной и проектной деятельности ДВФУ с представителями государственных органов власти и местного самоуправления.

Таким образом, все цели, поставленные в начале данного проекта, были достигнуты. Необходимость существования продукта является подтвержденной, требуемые навыки проектной команды для реализации продукта приобретены.



### Список используемых источников

1. Бюджетный кодекс Российской Федерации» от 31.07.1998 № 145-ФЗ// СПС КонсультантПлюс;
2. Федеральный закон от 27 июля 2004 г. № 79-ФЗ «О государственной гражданской службе Российской Федерации» // СПС КонсультантПлюс;
3. Федеральный закон от 02.03.2007 № 25-ФЗ «О муниципальной службе в Российской Федерации» // СПС КонсультантПлюс;
4. Указ Президента РФ от 24.06.2019 № 288 «Об основных направлениях развития государственной гражданской службы Российской Федерации на 2019 - 2021 годы» // СПС КонсультантПлюс;
5. Указ Президента РФ от 11.08.2016 № 403 «Об Основных направлениях развития государственной гражданской службы Российской Федерации на 2016 - 2018 годы» // СПС КонсультантПлюс;
6. Указ Президента РФ от 07.05.2012 № 601 «Об основных направлениях совершенствования системы государственного управления» // СПС КонсультантПлюс;
7. Указ Президента РФ от 21.02.2019 № 68 «О профессиональном развитии государственных гражданских служащих Российской Федерации» // СПС КонсультантПлюс;
8. Постановление Правительства РФ от 18.05.2019 № 619 «О государственном образовательном сертификате на дополнительное профессиональное образование государственного гражданского служащего Российской Федерации» // СПС КонсультантПлюс;
9. Постановление Правительства Приморского края от 10.01.2020 № 2-пп «Об утверждении Порядка формирования и утверждения показателей дополнительного профессионального образования государственных гражданских служащих органов исполнительной власти Приморского края, аппарата Губернатора Приморского края и Правительства Приморского края на основании образовательного сертификата» // СПС КонсультантПлюс;

10. Постановление Администрации Приморского края от 16.03.2017 № 76-па «О формировании государственного заказа на профессиональное развитие государственных гражданских служащих органов исполнительной власти Приморского края, аппарата Губернатора Приморского края и Правительства Приморского края, представителем нанимателя для которых является Губернатор Приморского края либо уполномоченное им должностное лицо» // СПС КонсультантПлюс;

11. Постановление Правительства Приморского края от 01.02.2022 № 48-пп «О государственном заказе на мероприятия по профессиональному развитию государственных гражданских служащих органов исполнительной власти Приморского края, аппарата Губернатора Приморского края и Правительства Приморского края, представителем нанимателя для которых является Губернатор Приморского края либо уполномоченное им должностное лицо, на 2022 год» // СПС КонсультантПлюс;

12. Постановление Правительства Приморского края от 06.04.2020 № 293-пп «Об утверждении Правил предоставления из краевого бюджета грантов в форме субсидий организациям, осуществляющим образовательную деятельность, в целях возмещения затрат, связанных с обучением государственных гражданских служащих органов исполнительной власти Приморского края, аппарата Губернатора Приморского края и Правительства Приморского края на основании государственных образовательных сертификатов на дополнительное профессиональное образование» // СПС КонсультантПлюс;

13. «Справочник квалификационных требований к специальностям, направлениям подготовки, знаниям и умениям, которые необходимы для замещения должностей государственной гражданской службы с учетом области и вида профессиональной служебной деятельности государственных гражданских служащих» (утв. Минтрудом России) // СПС КонсультантПлюс;

14. «Методический инструментарий по установлению квалификационных требований для замещения должностей государственной гражданской службы. Версия 3.2» (утв. Минтрудом России) // СПС КонсультантПлюс;

15. «Справочник типовых квалификационных требований для замещения должностей муниципальной службы» (утв. Минтрудом России) // СПС КонсультантПлюс;
16. «Методические рекомендации по установлению квалификационных требований для замещения должностей муниципальной службы и организации оценки на соответствие указанным требованиям (Версия 2.0)» (утв. Минтрудом России) // СПС КонсультантПлюс.
17. Федеральный закон "О контрактной системе в сфере закупок товаров, работ, услуг для обеспечения государственных и муниципальных нужд" от 05.04.2013 N 44-ФЗ
18. Федеральный закон от 06.10.2003 N 131-ФЗ (ред. от 14.07.2022) "Об общих принципах организации местного самоуправления в Российской Федерации" (с изм. и доп., вступ. в силу с 11.01.2023)
19. Алгоритм и принципы внедрения профессиональных стандартов в систему управления персоналом организации. – Екатеринбург: УрФУ, 2016.
20. Бродская В.А. Тенденции профессионального развития государственных гражданских служащих в Российской Федерации // Административное право и процесс. 2022. № 9. С. 72 - 74.
21. Васильева Е. А. Профессиональная деятельность государственных служащих: компетентностный подход [Электронный ресурс] / Е. А. Васильева // Вестник Санкт-Петербургского университета. Социология. 2019. Т. 12. Вып. 4. – Режим доступа: <https://doi.org/10.21638/spbu12.2019.403>
22. Ветошкина Т. Роль компетенций в управлении персоналом. [Электронный ресурс]. – Режим доступа: <http://www.vkaznu.ru/index.php?showtopic=8208>;
23. Законодательное собрание Приморского края [Электронный ресурс]. – Режим доступа: <http://www.zspk.gov.ru/>
24. Иванова, Т.Н. Методические основы составления социологической анкеты: учеб. пособие по дисциплине «Основы социологии»/ Т.Н. Иванова. – Тольятти : Изд-во ТГУ, 2011. – 44 с. : обл.

25. Куршиева Н.М. Механизмы оценки эффективности профессионального развития государственных и муниципальных служащих // Государственная власть и местное самоуправление. 2013. № 9. С. 21 - 25.
26. Малеванова Ю.В. Система профессионального развития государственных гражданских служащих: современное состояние и пути совершенствования // Законы России: опыт, анализ, практика. 2018. № 11. С. 53 - 60.
27. Старцева Е.Н. Профессиональное развитие гражданских служащих // Муниципальная служба: правовые вопросы. 2011. № 4. С. 27 - 30.
28. Правительство Приморского края [Электронный ресурс]. – Режим доступа: <https://primorsky.ru>
29. Чуланова О. Л. Формирование и развитие компетентностного подхода в работе с персоналом: теория, методология, практика. Автореферат. – Москва., 2014. – С. 14;
30. Яхонтова Е. С. Компетентностный подход в управлении человеческими ресурсами. – Москва, 2014. – С. 9

## Приложение А



Рисунок А.1 – Диаграмма Ганта по 1 этапу работ



Рисунок А.2 – Диаграмма Ганта по 2 этапу работ

Приложение Б

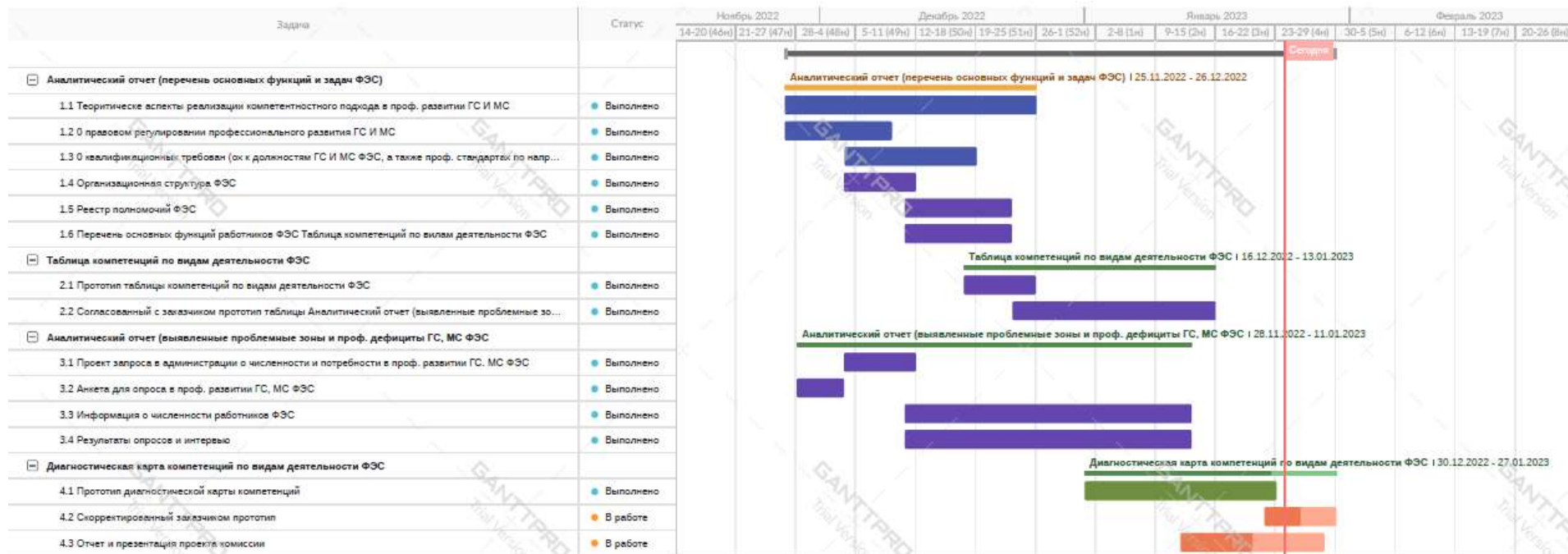
Таблица Б.1 - Матрица коммуникации

<b>Вид сообщения / формат</b>	<b>Назначение / аудитория</b>	<b>Метод передачи</b>	<b>Периодичность</b>
Электронная почта	Выдача заданий, назначение встреч	Сообщение (интерактивное взаимодействие)	Минимум 3 раза в неделю
Встреча	Выполнение основной работы	Транзакционное взаимодействие	Всю рабочую неделю
Групповые чаты	Обсуждение заданий	Сообщение (интерактивное взаимодействие)	Ежедневно
Телефонная связь	Обсуждение заданий	Транзакционное взаимодействие	Ежедневно
Интернет-конференция	Обсуждение актуальных, острых тем	Транзакционное взаимодействие	2 раза в неделю
Презентация	Оформление результатов в форме визуализации	Интерактивное взаимодействие	По результатам работы (ориентировочно 1 раз в неделю)

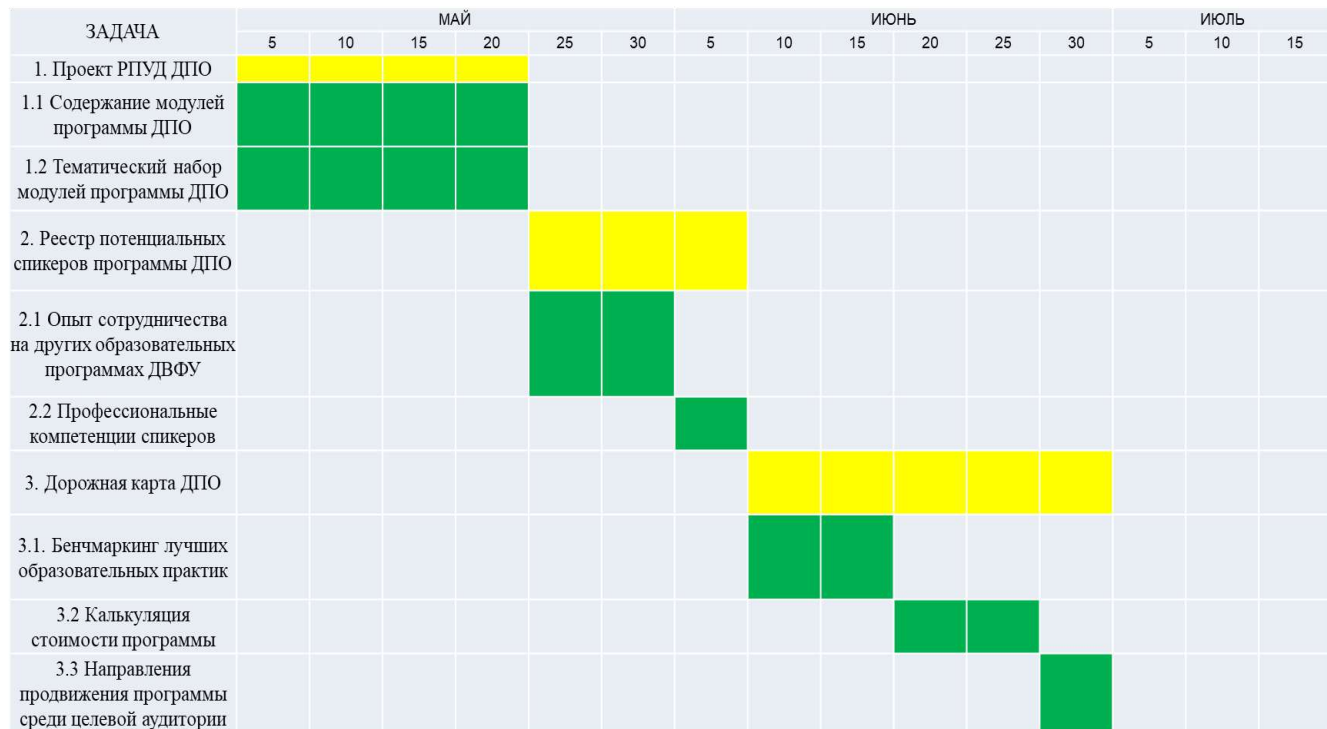
Отчёты	Оформление результатов в документальной форме	Интерактивное взаимодействие	1 раз в неделю
--------	---	------------------------------	----------------

### Принятые термины/сокращения

Термин/сокращение	Определение
ЭП	Электронная почта
КВ	Командная встреча
ГЧ	Групповые чаты
ТС	Телефонная связь
ИК	Интернет-конференция
РП	Руководитель проекта
ПК	Проектный консультант
Г	Участники группы

### Ограничения/допущения коммуникаций

Перебои в работе Интернета (падение скорости), профилактические работы на сайтах с источниками информации (сайты администраций муниципальных образований Приморского края и др.). Занятость участников проекта в связи с посещением работы или учебных занятий – несовпадение графиков встреч



Блок-схемы или диаграммы коммуникаций



Рисунок Б.2 – Блок-схемы или Диаграммы коммуникаций.

## Приложение В

Таблица В.1 – Этапы реализации проекта

Основные поставляемые результаты (продукты) проекта	Промежуточные результаты проекта	Виды работ на этапе выполнения проекта(вопросы на которые необходимо ответить)	Каким образом, где и для каких целей используются результат работы на конкретном этапе
<p>Аналитический отчет с перечнем и описанием основных функций и задач, решаемых работниками финансово-экономических структур Правительства Приморского края и администраций муниципальных образований Приморского края в текущей деятельности и при подготовке проектов</p>	<p>1.1 Теоретические аспекты реализации компетентностного подхода в профессиональном развитии государственных и муниципальных служащих</p>	<p>1.1 Исследовать теоретические аспекты реализации компетентностного подхода в профессиональном развитии государственных и муниципальных служащих.</p>	<p>Перечень и описание основных функций и задач, решаемых работниками финансово-экономических структур Правительства, будут использованы для установления компетенций, необходимых государственным и муниципальным служащим в ходе их трудовой деятельности</p>
	<p>1.2 О правовом регулировании профессионального развития государственных и муниципальных служащих и сложившихся теоретических подходах в данной сфере</p>	<p>1.2. Изучить НПА, регулирующие профессиональное развитие государственных и муниципальных служащих 1.3. Изучить квалификационные требования к должностям государственных и муниципальных служащих финансово-экономических структур, а также профессиональные стандарты по направлению Экономика.</p>	
	<p>1.3 О квалификационных требованиях к должностям государственных и муниципальных служащих финансово-экономических структур, а также утвержденных профессиональных стандартах по направлению Экономика</p>	<p>1.4 Изучить организационную структуру финансово-экономического блока Правительства Приморского края и администраций муниципальных образований Приморского края, визуализировать в виде схем</p>	

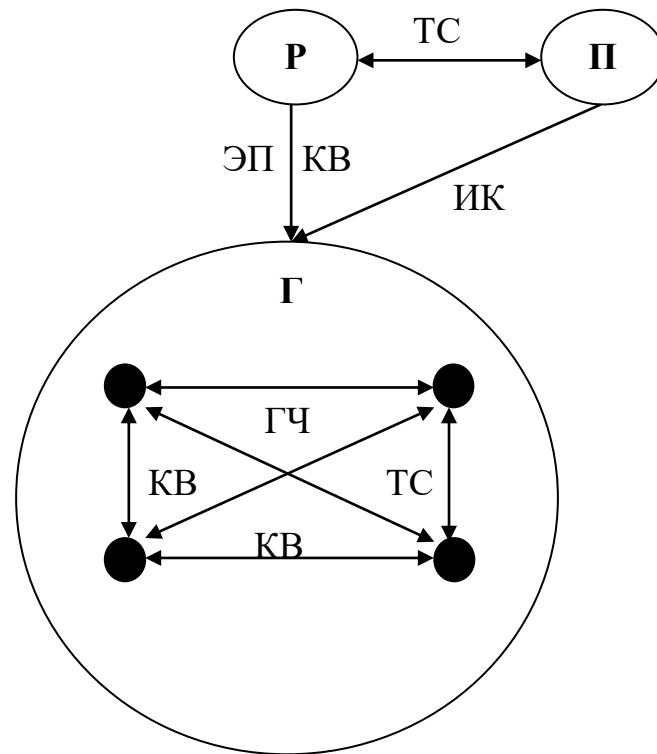
	1.4 Организационная структура органов финансово-экономического блока	1.5 Изучить полномочия финансово-экономических структур Правительства Приморского края и администраций муниципальных образований Приморского края	
	1.5 Реестр полномочий финансово-экономических структур	1.6. Составить реестр полномочий финансово-экономических структур Правительства Приморского края и администраций муниципальных образований Приморского края	
	1.6 Перечень основных функций работников финансово-экономических структур	1.7. Детализировать полномочия финансово-экономических структур Правительства Приморского края и администраций муниципальных образований Приморского края до уровня основных трудовых функций, осуществляемых работниками финансово-экономических структур 1.8. Подготовить аналитический отчет с перечнем и описанием основных функций и задач, решаемых работниками финансово-экономических структур Правительства Приморского края и администраций муниципальных образований Приморского края в текущей деятельности и при подготовке проектов	
Таблица компетенций по видам деятельности финансово-экономических структур органов исполнительной власти и местного самоуправления	2.1 Прототип таблицы компетенций по видам деятельности финансово-экономических структур органов исполнительной власти и местного самоуправления	2.1. Подготовка прототипа таблицы компетенций (структура и содержание) по видам деятельности финансово-экономических структур органов исполнительной власти и местного самоуправления 2.2. Согласование прототипа таблицы компетенций с заказчиком	Разработанная таблица компетенций, содержащая требования к профессиональным знаниям, умениям и навыкам, необходимым для исполнения

		2.3. Формирование таблиц компетенций по видам деятельности финансово-экономических структур органов исполнительной власти и местного самоуправления	должностных обязанностей, будет использована для выявления зон и профессиональных дефицитов государственных и муниципальных служащих финансово-экономических структур
Аналитический отчет с указанием выявленных проблемных зон и профессиональных дефицитов государственных и муниципальных служащих финансово-экономических структур	3.1 Информация о численности работников финансово-экономических структур	3.1 Составление проекта запроса в администрации муниципальных образований Приморского края о численности и потребности в профессиональном развитии служащих финансово-экономических структур 3.2 Составление списка вопросов для проведения опросов и интервью 3.3 Проведение Гугл опроса муниципальных служащих финансово-экономических структур 3.4 Интервьюирование экспертов по проблемам профессионального развития государственных и муниципальных служащих финансово-экономических структур 3.5 Обобщение полученной от администраций муниципальных образований информации и результатов опросов, интервью 3.6 Подготовка аналитического отчета с указанием выявленных проблемных зон и профессиональных дефицитов служащих ОГВ и МСУ	В отношении выявленных проблемных зон и профессиональных дефицитов государственных и муниципальных служащих финансово-экономических структур будет подготовлен инструмент для диагностики выпадающих компетенций - диагностическая карта компетенций по видам деятельности финансово-экономических структур органов исполнительной власти и местного самоуправления
	3.2 Результаты опросов и интервью		

<p>Диагностическая карта компетенций по видам деятельности финансово-экономических структур органов исполнительной власти и местного самоуправления</p>	<p>Прототип диагностической карты компетенций</p>	<p>4.1. Подготовка прототипа диагностической карты компетенций (структура и содержание) по видам деятельности финансово-экономических структур органов исполнительной власти и местного самоуправления  4.2. Согласование прототипа диагностической карты компетенций с заказчиком  4.3. Формирование диагностической карты компетенций по видам деятельности финансово-экономических структур органов исполнительной власти и местного самоуправления  4.4 Подготовка отчета и презентации для защиты по итогам осеннего семестра</p>	<p>Диагностическая карта компетенций по видам деятельности финансово-экономических структур органов исполнительной власти и местного самоуправления будет использована для оценки потребности в профессиональном развитии государственных и муниципальных служащих, а также для разработки направлений и форм перспективного взаимодействия ШЭМ и органов исполнительной власти регионального и местного уровней в данной сфере</p>
<p>Составить тематический набор и содержание модулей программы ДПО «Инвестиционное развитие муниципальных образований»</p>	<p>Проект рабочих программ учебных дисциплины (РПУД) ДПО</p>	<p>5.1 Составить содержание модулей на основе требований заказчика проекта и предложений глав муниципалитетов.  5.2 Составить тематический набор программы ДПО «Инвестиционное развитие муниципальных образований» на основе отзывов и предложений.</p>	<p>Проект РПУД ДПО, который будет содержать тематический набор и содержание модулей обучения, основанный на отзывах и предложениях, экспертных и глубинных интервью.</p>
<p>Составить реестр потенциальных спикеров программы ДПО на основе их профессиональных компетенций и с учетом опыта сотрудничества на других образовательных программах ДВФУ</p>	<p>Реестр спикеров, согласованный с заказчиком проекта</p>	<p>6.1 Изучения опыта сотрудничества на других образовательных программах, представляемых ДВФУ.  6.2 Изучение профессиональных компетенций потенциальных спикеров.</p>	<p>Обновленный реестр спикеров, составленный на основе профессиональных компетенций потенциальных спикеров программы. Данный реестр</p>

			будет включать в себя не только профессорско-преподавательский состав ДВФУ, но и приглашенных спикеров.
Составить дорожную карту ДПО	Дорожная карта ДПО	<p>7.1 Составить бенчмаркинг лучших образовательных практик.;</p> <p>7.2 Составить калькуляцию стоимости программы ДПО при условии реализации ее через ЦФО «Единое окно ДПО»;</p> <p>7.3 Определить направления продвижения программы среди целевой аудитории.</p>	Дорожная карта ДПО будет использована для последующего продвижения проекта для муниципальных образований.

## Приложение Г

### В - информировать

- Полномочный представитель Президента Российской Федерации в Дальневосточном федеральном округе;
- Правительство Приморского края в лице профильных министерств;
- Привлеченные спикеры.

### Д - ключевые игроки

- Руководитель проекта Лялина Ж.И.;
- Проектная группа магистрантов;
- Центр компетенций развития городской экономики ШЭМ ДВФУ;
- ДВФУ в лице проректора по доп. образованию;
- Министерство экономического развития Приморского края.

### А - минимальные усилия

- Муниципальные органы власти регионов ДФО

### С - удовлетворить

- Муниципальные служащие муниципальных образований Приморского края;
- Муниципальные органы власти Приморского края.



Рисунок Г.1 – Матрица стейкхолдеров

Таблица Г.2 – Оценка влияния и заинтересованности стейкхолдеров

Стейкхолдер	Вли- яние	Заинтересо- ванность
Правительство Приморского края в лице профильных министерств	7	7
Полномочный представитель Президента Российской Федерации в Дальневосточном федеральном округе	2	7
Министерство экономического развития Приморского края	8	8
Руководитель проекта - Лялина Ж.И.	9	9
Привлеченные спикеры	3	6
Муниципальные органы власти регионов ДФО	4	8
Муниципальные органы власти Приморского края	5	8
Муниципальные служащие муниципальных образований Приморского края	7	8
Проектная группа (Григорьева К.)	8	9
ДВФУ в лице заказчика проректора по доп. образованию - Кривопал М.Ю.	10	10
Центр компетенций развития городской экономики ШЭМ ДВФУ (Бессонова А.А.)	10	10

Источник: составлено автором.

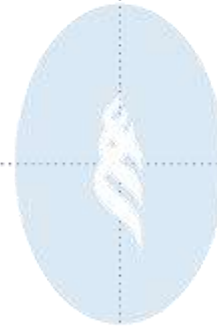

## Приложение Д

### Карта рисков

#### Описание потенциальных рисков

№	Наименование риска	Категория риска	Величина воздействия	Вероятность	Описание способа реагирования	Владелец риска
1	Поломка оборудования	Технические	2	0,2	Внедрение других технических устройств, находящихся в личном пользовании членов команды	Вся команда
2	Отказ некоторых экспертов от участия в проекте	Социальные	1	0,2	Работа с оставшимися экспертами, которые гарантированно будет принимать участие в проекте	Вся команда
3	Трудности в выполнении поставленных задач бакалаврской группой	Социальные	1,5	0,3	1.Усиление контроля за их деятельностью, введение санкций за невыполненные задачи. 2.Создание возможности для самостоятельного выполнения данных задач в случае форс-мажора	Вся команда
4	Невыполнение дедлайнов магистрантами, так как они совмещают работу и учебу. (нехватка времени)	Временные	3	0,6	Стараться делать работу заблаговременно. Это позволит минимизировать риск. При возникновении такой ситуации необходимо сконцентрировать усилия всех членов команды для помощи друг другу	Вся команда
5	Погодные неурядицы	Природные	1	0,4	Есть возможность проводить переговоры в электронной среде, например, MS Teams, Whats'App, Telegram.	Вся команда
6	Болезнь члена проектной команды	Природные	4	0,2	Проведения собрания в, MS Teams; Отсрочка в выполнении задания, по возможности; Помощь человеку другими членами проектной группы	Вся команда

Критерии оценки риска	
0 – 2,5	Незначительный
2,5 – 3,5	Средний
3,5 – 5.0	Высокий

## Приложение Е

### Таблицы компетенций для государственных служащих Минфина Приморского края

Таблица общих компетенций для государственных служащих по области профессиональной деятельности «Регулирование бюджетной системы»

I. Профессиональные знания	
1. Знания в сфере законодательства	<p>1.1. Бюджетный кодекс Российской Федерации;</p> <p>1.2. Жилищный кодекс Российской Федерации;</p> <p>1.3. Земельный кодекс Российской Федерации;</p> <p>1.4. Налоговый кодекс Российской Федерации;</p> <p>1.5. Федеральный закон от 12 января 1996 г. № 7-ФЗ «О некоммерческих организациях»;</p> <p>1.6. Федеральный закон от 6 октября 1999 г. № 184-ФЗ «Об общих принципах организации законодательных (представительных) и исполнительных органов государственной власти субъектов Российской Федерации»;</p> <p>1.7. Федеральный закон от 6 октября 2003 г. № 131-ФЗ «Об общих принципах организации местного самоуправления в Российской Федерации»;</p> <p>1.8. Федеральный закон от 27 июля 2010 г. № 210-ФЗ «Об организации предоставления государственных и муниципальных услуг»;</p> <p>1.9. Федеральный закон от 6 декабря 2011 г. № 402-ФЗ «О бухгалтерском учете»;</p> <p>1.10. Федеральный закон от 28 июня 2014 г. № 172-ФЗ «О стратегическом планировании в Российской Федерации»;</p> <p>1.11. Указ Президента Российской Федерации от 7 мая 2012 г. № 597 «О мероприятиях по реализации государственной социальной политики»;</p> <p>1.12. Указ Президента Российской Федерации от 7 мая 2012 г. № 59 «О мерах по реализации государственной политики в области образования и науки»;</p> <p>1.13. постановление Правительства Российской Федерации от 5 августа 2008 г. № 583 «О введении новых систем оплаты труда работников федеральных бюджетных, автономных и казенных учреждений и федеральных государственных органов, а также гражданского персонала воинских частей, учреждений и подразделений федеральных органов исполнительной власти, в которых законом предусмотрена военная и приравненная к ней служба, оплата труда которых в настоящее время осуществляется на основе Единой тарифной сетки по оплате труда работников федеральных государственных учреждений»;</p> <p>1.14. постановление Правительства Российской Федерации от 2 августа 2010 г. № 588 «Об утверждении Порядка разработки, реализации и оценки эффективности государственных программ Российской Федерации»;</p>

	<p>1.15. постановление Правительства Российской Федерации от 13 сентября 2010 г. № 716 «Об утверждении Правил формирования и реализации федеральной адресной инвестиционной программы»;</p> <p>1.16. постановление Правительства Российской Федерации от 17 декабря 2010 г. № 1050 «О реализации отдельных мероприятий государственной программы Российской Федерации «Обеспечение доступным и комфортным жильем и коммунальными услугами граждан Российской Федерации» на 2015 - 2020 годы;</p> <p>1.17. постановление Правительства Российской Федерации от 22 ноября 2004 г. № 670 «О распределении дотаций на выравнивание бюджетной обеспеченности субъектов Российской Федерации»;</p> <p>1.18. постановление Правительства Российской Федерации от 30 сентября 2014 г. № 999 «О формировании, предоставлении и распределении субсидий из федерального бюджета субъектам Российской Федерации»;</p> <p>1.19. постановление Правительства Российской Федерации от 30 декабря 2017 г. № 1710 «Об утверждении государственной программы Российской Федерации «Обеспечение доступным и комфортным жильем и коммунальными услугами граждан Российской Федерации»;</p> <p>1.20. распоряжение Правительства Российской Федерации от 30 апреля 2014 г. № 722-р «Об утверждении плана мероприятий («дорожной карты») «Изменения в отраслях социальной сферы, направленные на повышение эффективности образования и науки»;</p> <p>1.21. приказ Минфина России от 28 июля 2010 г. № 82н «О взыскании в соответствующий бюджет неиспользованных остатков субсидий, предоставленных из бюджетов бюджетной системы Российской Федерации государственным (муниципальным) учреждениям государственным (муниципальным) унитарным предприятиям»;</p> <p>1.22. приказ Минфина России от 17 августа 2010 г. № 92н «О внесении изменений в отдельные приказы Министерства финансов Российской Федерации»;</p> <p>1.23. приказ Минфина России от 30 сентября 2010 г. № 114н «Об общих требованиях к порядку составления и утверждения отчета о результатах деятельности государственного (муниципального) учреждения и об использовании закрепленного за ним государственного (муниципального) имущества»;</p> <p>1.24. приказ Минфина России от 21 июля 2011 г. № 86н «Об утверждении порядка предоставления информации государственным (муниципальным) учреждением, ее размещения на официальном сайте в сети Интернет и ведения указанного сайта»;</p> <p>1.25. приказ Минфина России от 31 августа 2018 г. № 186н «О требованиях к составлению и утверждению плана финансово-хозяйственной деятельности государственного (муниципального) учреждения».</p>
<p>2. Иные профессиональные знания</p>	<p>2.1. понятие бюджета и его социально-экономическая роль в обществе;</p> <p>2.2. бюджетная система Российской Федерации;</p> <p>2.3. бюджетные системы ведущих стран мира;</p> <p>2.4. бюджетное регулирование и его основные методы;</p>

	<p>2.5. понятие и цели бюджетной политики;</p> <p>2.6. понятие, объекты и субъекты бюджетного учета;</p> <p>2.7. понятие и виды бюджетной отчетности;</p> <p>2.8. понятие и состав бюджетной классификации;</p> <p>2.9. понятие и состав регистров бюджетного учета;</p> <p>2.10. понятие устройства системы бюджетных платежей в Российской Федерации;</p> <p>2.11. основные проблемы и перспективы развития современной системы бюджетных платежей в Российской Федерации;</p> <p>2.12. основы кассового исполнения бюджетов бюджетной системы Российской Федерации.</p>
<p>II. Профессиональные умения</p>	
<p>2.1. работать с государственными интегрированными информационными системами, в ПК «Бюджет-СМАРТ»;</p> <p>2.2. владеть методиками анализа структуры и динамики показателей доходов и расходов бюджетов;</p> <p>2.3. владеть методиками формирования и использования государственных финансовых ресурсов;</p> <p>2.4. владеть методиками анализа эффективности управления государственным долгом;</p> <p>2.5. владеть методиками анализа качества управления государственными и муниципальными финансами;</p> <p>2.6. владеть техниками финансового, экономического и социально-экономического планирования и прогнозирования, в том числе стратегического;</p> <p>2.7. использовать статистические, эконометрические инструменты для расчетов и обработки финансовых/экономических данных;</p> <p>2.8. строить экономические, финансовые и организационно-управленческие модели, анализировать и содержательно интерпретировать полученные результаты;</p> <p>2.9. использовать для решения служебных задач современные технические средства и информационные технологии (умение работать с таблицами и картинками в текстовых и графических редакторах, подготавливать презентации, автоматизировать расчеты в Excel и т.д.).</p>	

Таблица компетенций для государственных гражданских служащих по  
виду профессиональной деятельности «Осуществление бюджетной методо-  
логии»

I. Профессиональные знания	
1. Знания в сфере законодательства	<p>1.1. Федеральный закон от 21 июля 2005 г. № 115-ФЗ «О концессионных соглашениях»;</p> <p>1.2. Федеральный закон от 6 декабря 2011 г. № 402-ФЗ «О бухгалтерском учете»;</p> <p>1.3. Федеральный закон от 5 апреля 2013 г. № 44-ФЗ «О контрактной системе в сфере закупок товаров, работ, услуг для обеспечения государственных и муниципальных нужд»;</p> <p>1.4. Федеральный закон от 13 июля 2015 г. № 224-ФЗ «О государственно-частном партнерстве, муниципально-частном партнерстве в Российской Федерации и внесении изменений в отдельные законодательные акты Российской Федерации»;</p> <p>1.5. постановление Правительства Российской Федерации от 14 ноября 2015 г. № 1234 «О порядке разработки, корректировки, осуществления мониторинга и контроля реализации прогноза социально-экономического развития Российской Федерации на среднесрочный период и признании утратившими силу некоторых актов Правительства Российской Федерации»;</p> <p>1.6. распоряжение Правительства Российской Федерации от 17 ноября 2008 г. № 1662-р «Концепция долгосрочного социально-экономического развития Российской Федерации на период до 2020 года»;</p> <p>1.7. распоряжение Правительства Российской Федерации от 2 июня 2016 г. № 1083-р «Стратегия развития малого и среднего предпринимательства в Российской Федерации на период до 2030 года»;</p> <p>1.8. приказ Минфина России от 1 декабря 2010 г. № 157н «Об утверждении Единого плана счетов бухгалтерского учета для органов государственной власти (государственных органов), органов местного самоуправления, органов управления государственными внебюджетными фондами, государственных академий наук, государственных (муниципальных) учреждений и Инструкции по его применению»;</p> <p>1.9. приказ Минфина России от 6 декабря 2010 г. № 162н «Об утверждении Плана счетов бюджетного учета и Инструкции по его применению»;</p> <p>1.10. приказ Минфина России от 16 декабря 2010 г. № 174н «Об утверждении Плана счетов бухгалтерского учета бюджетных учреждений и Инструкции по его применению»;</p> <p>1.11. приказ Минфина России от 23 декабря 2010 г. № 183н «Об утверждении Плана счетов бухгалтерского учета автономных учреждений и Инструкции по его применению»;</p> <p>1.12. приказ Минфина России от 28 декабря 2010 г. № 191н «Об утверждении Инструкции о порядке составления и представления</p>

	<p>годовой, квартальной и месячной отчетности об исполнении бюджетов бюджетной системы Российской Федерации»;</p> <p>1.13. приказ Минфина России от 25 марта 2011 г. № 33н «Об утверждении Инструкции о порядке составления, представления годовой, квартальной бухгалтерской отчетности государственных (муниципальных) бюджетных и автономных учреждений»;</p> <p>1.14. приказ Минфина России от 27 декабря 2013 г. № 141н «О создании и ведении единого портала бюджетной системы Российской Федерации»;</p> <p>1.15. приказ Минфина России от 30 марта 2015 г. № 52н «Об утверждении форм первичных учетных документов и регистров бухгалтерского учета, применяемых органами государственной власти (государственными органами), органами местного самоуправления, органами управления государственными внебюджетными фондами, государственными (муниципальными) учреждениями, и Методических указаний по их применению»;</p> <p>1.16. приказ Минфина России от 22 сентября 2015 г. № 145н «Об утверждении методических рекомендаций по представлению бюджетов субъектов Российской Федерации и местных бюджетов и отчетов об их исполнении в доступной для граждан форме»;</p> <p>1.17. приказ министерства Приморского края от 14 июля 2020 №88 «Об утверждении порядка и методики планирования бюджетных ассигнований краевого бюджета на очередной финансовый год и плановый период»</p> <p>1.18. приказ министерства финансов Приморского края от 25 февраля 2020 года №20 «О порядке применения бюджетной классификации Российской Федерации в части, относящейся к краевому бюджету и бюджету территориального фонда обязательного медицинского страхования Приморского края</p>
<p>2. Иные профессиональные знания</p>	<p>2.1. основные бюджетные полномочия субъектов Российской Федерации;</p> <p>2.2. основные бюджетные полномочия муниципальных образований;</p> <p>2.3. порядок составления проектов бюджетов;</p> <p>2.4. порядок рассмотрения и утверждения бюджетов;</p> <p>2.5. порядок исполнения бюджетов;</p> <p>2.6. основные направления бюджетной политики на очередной финансовый год и плановый период;</p> <p>2.7. понятие ведомственной структуры расходов бюджета;</p> <p>2.8. государственные программы Приморского края.</p>

Таблица компетенций для государственных гражданских служащих по виду профессиональной деятельности «Регулирование системы межбюджетных отношений»

## I. Профессиональные знания

1. Знания в сфере законодательства

1.1. Закон Российской Федерации от 14 июля 1992 г. № 3297-1 «О закрытом административно-территориальном образовании»;

1.3. Указ Президента Российской Федерации от 28 апреля 2008 г. № 607 «Об оценке эффективности деятельности органов местного самоуправления городских округов и муниципальных районов»;

1.4. Указ Президента Российской Федерации от 21 августа 2012 г. № 1199 «Об оценке эффективности деятельности органов исполнительной власти субъектов Российской Федерации»;

1.5. Указ Президента Российской Федерации от 10 сентября 2012 г. № 1276 «Об оценке эффективности деятельности руководителей федеральных органов исполнительной власти и высших должностных лиц (руководителей высших исполнительных органов государственной власти) субъектов Российской Федерации по созданию благоприятных условий ведения предпринимательской деятельности»;

1.6. постановление Правительства Российской Федерации от 29 декабря 2007 г. № 990 «Об утверждении нормативов формирования расходов на содержание органов государственной власти субъекта Российской Федерации»;

1.7. постановление Правительства Российской Федерации от 13 апреля 2010 г. № 231 «О порядке распределения и предоставления дотаций бюджетам субъектов Российской Федерации на поддержку мер по обеспечению сбалансированности бюджетов субъектов Российской Федерации»;

1.8. постановление Правительства Российской Федерации от 3 ноября 2012 г. № 1142 «О мерах по реализации Указа Президента Российской Федерации от 21 августа 2012 г. № 1199 «Об оценке эффективности деятельности органов исполнительной власти субъектов Российской Федерации»;

1.9. постановление Правительства Российской Федерации от 18 мая 2016 г. № 445 «Об утверждении государственной программы



	<p>Российской Федерации «Развитие федеративных отношений и создание условий для эффективного и ответственного управления региональными и муниципальными финансами»;</p> <p>1.10. Приказ министерства финансов Приморского края от 07.07.2020 № 85 «Об утверждении порядка представления отчетов об исполнении местных бюджетов и иной бюджетной отчетности муниципальными образованиями Приморского края»;</p> <p>1.11. приказ министерства финансов Приморского края от 14 мая 2020 № 65 «О порядке проведения мониторинга и составления рейтинга муниципальных образований Приморского края по уровню открытости бюджетных данных»;</p> <p>1.12. приказ министерства финансов Приморского края от 16 марта 2011 года №8 «О Порядке осуществления мониторинга и оценки качества управления бюджетным процессом в городских округах, муниципальных округах и муниципальных районах Приморского края»;</p> <p>1.13. приказ министерства финансов Приморского края от 16.11.2021 №151 «Об утверждении типовой формы соглашения о предоставлении иного межбюджетного трансферта из краевого бюджета бюджету муниципального образования Приморского края»</p> <p>1.14. приказ министерства финансов Приморского края от 12 января 2021 года №2 «Об утверждении типовых форм соглашений о мерах по социально-экономическому развитию и оздоровлению муниципальных финансов муниципальных образований Приморского края»</p>
<p>2. Иные профессиональные знания</p>	<p>2.1. понятие стратегического планирования в рамках государственных программ, в т.ч. регионального развития, основных принципов их формирования и реализации;</p> <p>2.2. основные направления государственной политики в части взаимоотношений федерального бюджета с бюджетами субъектов Российской Федерации и муниципальных образований, а также в отраслях жилищно-коммунального хозяйства, взаимоотношений бюджетов субъектов Российской Федерации с бюджетами муниципальных образований;</p>

	<p>2.3. особенности организации бюджетного процесса в субъектах Российской Федерации и муниципальных образованиях;</p> <p>2.4. порядок расчета цен (тарифов) в сфере теплоснабжения, водоснабжения и водоотведения</p>
--	--

Таблица компетенций для государственных гражданских служащих по виду профессиональной деятельности «Организация составления и исполнения краевого бюджета»

I. Профессиональные знания	
1. Знания в сфере законодательства	<p>1.1. Закон Приморского края от 2 августа 2005 года № 271-КЗ «О бюджетном устройстве, бюджетном процессе и межбюджетных отношениях в Приморском крае»;</p> <p>1.2. приказ от 14.07.2020 № 88 «Об утверждении Порядка и Методики планирования бюджетных ассигнований краевого бюджета на очередной финансовый год и плановый период»;</p> <p>1.3. приказ департамента финансов Приморского края от 23 декабря 2015 № 273 «Об утверждении Порядка составления и ведения сводной бюджетной росписи краевого бюджета и бюджетных росписей главных распорядителей средств краевого бюджета»;</p> <p>1.4. приказ от 03.11.2020 №153 «Об утверждении Порядка формирования и представления информации и документов для включения в реестр участников бюджетного процесса, а также юридических лиц, не являющихся участниками бюджетного процесса»;</p> <p>1.5. приказ от 29.09.2021 №135 «Об утверждении Порядка учета бюджетных и денежных обязательств получателей средств краевого бюджета Управлением Федерального казначейства по Приморскому краю»;</p> <p>1.6. приказ департамента финансов Приморского края от 23 апреля 2012 года № 31 «Об утверждении перечня кодов подвидов по видам доходов, главными администраторами которых являются органы государственной власти Приморского края и территориальный фонд обязательного медицинского страхования Приморского края»;</p> <p>1.7. приказ министерства финансов Приморского края от 15 марта 2021 №33 «О порядке проведения мониторинга качества финансового менеджмента, осуществляемого главными распорядителями средств краевого бюджета, главными администраторами доходов краевого бюджета»;</p> <p>1.8. приказ министерства финансов Приморского края от 29 декабря 2020 года № 187 «Об утверждении Типовой формы соглашения о представлении из краевого бюджета краевому бюджетному или автономному учреждению субсидии в соответствии с абзацем вторым пункта 1 статьи 78.1 Бюджетного кодекса Российской Федерации»;</p>

	<p>1.9. приказ от 10.04.2020 № 41 «Об утверждении Типовой формы соглашений (договоров) о предоставлении из краевого бюджета грантов в форме субсидий в соответствии с пунктом 7 статьи 78 и пунктом 4 статьи 78.1 Бюджетного кодекса Российской Федерации»</p> <p>1.10. приказ департамента финансов Приморского края от 23 января 2017 года № 5 «Об утверждении типовых форм соглашений о предоставлении из краевого бюджета субсидии юридическим лицам (за исключением государственных учреждений), индивидуальным предпринимателям, физическим лицам - производителям товаров, работ, услуг»;</p> <p>1.11. приказ от 20.03.2020 № 32 «Об утверждении Типовой формы соглашения (договора) о предоставлении из краевого бюджета субсидии некоммерческой организации, не являющейся государственным (муниципальным) учреждением»;</p> <p>1.12. приказ департамента финансов Приморского края от 25 августа 2011 года № 69 «Об утверждении порядка ведения государственной долговой книги Приморского края»;</p> <p>1.13. приказ министерства финансов Приморского края от 02.09.2020 года № 109 «О Порядке составления и ведения кассового плана исполнения краевого бюджета в текущем финансовом году, а также утверждении и доведении до главных распорядителей, распорядителей и получателей бюджетных средств предельного объема оплаты денежных обязательств»;</p> <p>1.14. приказ от 03.11.2020 №152 «Об утверждении Порядка взыскания в доход краевого бюджета неиспользованных остатков межбюджетных трансфертов, полученных в форме субсидий, субвенций и иных межбюджетных трансфертов, имеющих целевое назначение»;</p> <p>1.15. приказ от 07.07.2020 № 84 «Об утверждении порядка составления и представления бюджетной отчетности»;</p> <p>1.16. приказ министерства финансов Приморского края от 25 сентября 2020 года № 130 «О порядке исполнения краевого бюджета по расходам и по источникам финансирования дефицита краевого бюджета при кассовом обслуживании исполнения краевого бюджета Управлением Федерального казначейства по Приморскому краю»;</p> <p>1.17. приказ министерства финансов Приморского края от 23 сентября 2020 года № 125 «О порядке учёта бюджетных обязательств получателей бюджетных средств, открывших лицевые счета в Управлении Федерального казначейства по Приморскому краю».</p>
<p>2. Иные профессиональные знания</p>	<p>2.1. порядок разработки проектов федеральных законов о федеральном бюджете на очередной финансовый год и плановый период, о внесении изменений в федеральный закон о федеральном бюджете на текущий финансовый год, об исполнении федерального бюджета;</p> <p>2.2. порядок подготовки квартальных и годовых отчетов об исполнении федерального бюджета;</p>

2.3. порядок формирования бюджетных инвестиций.

Таблица компетенций для государственных гражданских служащих по виду профессиональной деятельности «Бюджетная политика в сфере образования и молодежной политики»

I. Профессиональные знания	
1. Знания в сфере законодательства	<p>1.1. Федеральный закон от 21 декабря 1996 г. № 159-ФЗ «О дополнительных гарантиях по социальной поддержке детей-сирот и детей, оставшихся без попечения родителей»;</p> <p>1.2. Федеральный закон от 29 декабря 2012 г. № 273-ФЗ «Об образовании в Российской Федерации»;</p> <p>1.3. постановление Правительства Российской Федерации от 29 мая 2008 г. № 409 «О Федеральном агентстве по делам молодежи»;</p> <p>1.4. постановление Правительства Российской Федерации от 26 декабря 2017 г. № 1642 «Об утверждении государственной программы Российской Федерации «Развитие образования»;</p> <p>1.5. Постановление Правительства РФ от 11.10.2021 № 1750 «Об утверждении Правил установления организациям, осуществляющим образовательную деятельность, контрольных цифр приема по профессиям, специальностям и направлениям подготовки и (или) укрупненным группам профессий, специальностей и направлений подготовки для обучения по образовательным программам среднего профессионального и высшего образования, а также по группам научных специальностей и (или) научным специальностям для обучения по программам подготовки научных и научно-педагогических кадров в аспирантуре (адъюнктуре) за счет бюджетных ассигнований федерального бюджета и признании утратившими силу некоторых актов Правительства Российской Федерации»;</p> <p>1.6. распоряжение Правительства Российской Федерации от 29 ноября 2014 г. № 2403-р «Об утверждении Основ государственной молодежной политики Российской Федерации на период до 2025 года»;</p>

	<p>1.7. Приказ Минобрнауки России от 26.03.2021 № 209 «Об утверждении Общих требований к определению нормативных затрат на оказание государственных (муниципальных) услуг в сфере высшего образования и дополнительного профессионального образования для лиц, имеющих или получающих высшее образование, молодежной политики, применяемых при расчете объема субсидии на финансовое обеспечение выполнения государственного (муниципального) задания на оказание государственных (муниципальных) услуг (выполнение работ) государственным (муниципальным) учреждением»;</p> <p>1.8. Приказ Минпросвещения России от 22.09.2021 № 662 «Об утверждении общих требований к определению нормативных затрат на оказание государственных (муниципальных) услуг в сфере дошкольного, начального общего, основного общего, среднего общего, среднего профессионального образования, дополнительного образования детей и взрослых, дополнительного профессионального образования для лиц, имеющих или получающих среднее профессиональное образование, профессионального обучения, опеки и попечительства несовершеннолетних граждан, применяемых при расчете объема субсидии на финансовое обеспечение выполнения государственного (муниципального) задания на оказание государственных (муниципальных) услуг (выполнение работ) государственным (муниципальным) учреждением»;</p> <p>1.9 законы и нормативные правовые акты Приморского края в сфере образования и молодежной политики.</p>
<p>2. Иные профессиональные знания</p>	<p>2.1. организационные и экономические основы образования в Российской Федерации;</p> <p>2.2. общие правила функционирования системы образования и осуществления образовательной деятельности;</p> <p>2.3. основные мероприятия по повышению эффективности и качества услуг в сфере образования;</p> <p>2.4. основные задачи и приоритеты развития государственной политики в сфере образования и молодежной политики;</p> <p>2.5. порядок формирования государственного задания в отношении государственных учреждений образования, в том числе</p>

	<p>подходы по определению нормативных затрат на оказание государственных услуг по реализации образовательных программ.</p> <p>2.6. ведомственная структура расходов бюджета в части сферы образования и молодежной политики;</p> <p>2.7. программно-целевые методы формирования расходов бюджета в сфере образования и молодежной политики;</p> <p>2.8. порядок применения показателей бюджетной классификации, по которым отражаются расходы бюджета на образование и молодежную политику;</p> <p>2.9. правила установления организациям, осуществляющим образовательную деятельность, контрольных цифр приема граждан по профессиям, специальностям и направлениям подготовки для обучения по имеющим государственную аккредитацию образовательным программам.</p>
--	--

Таблица компетенций для государственных гражданских служащих по виду профессиональной деятельности «Бюджетная политика в сфере воспроизводства и использования природных ресурсов, землепользования, картографии и геодезии»

I. Профессиональные знания	
1. Знания в сфере законодательства	<p>1.2. Лесной кодекс Российской Федерации;</p> <p>1.3. Закон Российской Федерации от 21 февраля 1992 г. № 2395-1 «О недрах»;</p> <p>1.4. Федеральный закон от 14 марта 1995 г. № 33-ФЗ «Об особо охраняемых природных территориях»;</p> <p>1.5. Федеральный закон от 23 ноября 1995 г. № 174-ФЗ «Об экологической экспертизе»;</p> <p>1.6. Федеральный закон от 26 декабря 1995 г. № 209-ФЗ «О геодезии и картографии»;</p> <p>1.7. Федеральный закон от 21 июля 1997 г. № 117-ФЗ «О безопасности гидротехнических сооружений»;</p>

	<p>1.8. Федеральный закон от 21 июля 1997 г. № 122-ФЗ «О государственной регистрации прав на недвижимое имущество и сделок с ним»;</p> <p>1.9. Федеральный закон от 19 июля 1998 г. № 113-ФЗ «О гидрометеорологической службе»;</p> <p>1.10. Федеральный закон от 1 мая 1999 г. № 94-ФЗ «Об охране озера Байкал»;</p> <p>1.11. Федеральный закон от 4 мая 1999 г. № 96-ФЗ «Об охране атмосферного воздуха»;</p> <p>1.12. Федеральный закон от 10 января 2002 г. № 7-ФЗ «Об охране окружающей среды»;</p> <p>1.13. Федеральный закон от 4 декабря 2006 г. № 201-ФЗ «О введении в действие Лесного кодекса Российской Федерации»;</p> <p>1.14. Федеральный закон от 24 июля 2007 г. № 221-ФЗ «О государственном кадастре недвижимости»;</p> <p>1.15. Федеральный закон от 14 февраля 2009 г. № 22-ФЗ «О навигационной деятельности»;</p> <p>1.16. Федеральный закон от 24 июля 2009 г. № 209-ФЗ «Об охоте и о сохранении охотничьих ресурсов и о внесении изменений в отдельные законодательные акты Российской Федерации»;</p> <p>1.17. постановление Правительства Российской Федерации от 15 апреля 2014 г. № 326 «Об утверждении государственной программы Российской Федерации «Охрана окружающей среды» на 2012 - 2020 годы»;</p> <p>1.18. приказ Росгидромета от 9 июня 2015 г. № 355 «Об утверждении форм документов, используемых Федеральной службой по гидрометеорологии и мониторингу окружающей среды в процессе лицензирования в соответствии с Федеральным законом «О лицензировании отдельных видов деятельности».</p>
<p>2. Иные профессиональные знания</p>	<p>2.1. основные направления и приоритеты политики в сфере воспроизводства и использования природных ресурсов, землепользования, картографии и геодезии;</p> <p>2.2. понятие финансового анализа.</p>

Таблица компетенций для государственных гражданских служащих по виду профессиональной деятельности «Анализ и прогнозирование доходов»

I. Профессиональные знания	
1. Знания в сфере законодательства	<p>1.1. Закон Приморского края от 2 декабря 2015г. № 732-КЗ «О стратегическом планировании в Приморском крае»;</p> <p>1.2. постановление Правительства Российской Федерации от 24 октября 2011 г. № 861 «О федеральных государственных информационных системах, обеспечивающих предоставление в электронной форме государственных и муниципальных услуг (осуществление функций)»;</p> <p>1.3. постановление Правительства Российской Федерации от 14 ноября 2015 г. № 1234 «О порядке разработки, корректировки, осуществления мониторинга и контроля реализации прогноза социально-экономического развития Российской Федерации на среднесрочный период и признании утратившими силу некоторых актов Правительства Российской Федерации»;</p> <p>1.4. постановление Правительства Российской Федерации от 23 июня 2016 г. № 574 «Об общих требованиях к методике прогнозирования поступлений доходов в бюджеты бюджетной системы Российской Федерации».</p>
2. Иные профессиональные знания	<p>2.1. основные направления и приоритеты государственной политики в области прогнозирования доходов краевого бюджета;</p> <p>2.2. основы макроэкономической, бюджетной, долговой, налоговой, денежно-кредитной политики Российской Федерации.</p>

Таблица компетенций для государственных гражданских служащих по виду профессиональной деятельности «Бюджетное регулирование в сфере здравоохранения»

I. Профессиональные знания
----------------------------



<p>1. Знания в сфере законодательства</p>	<p>1.1. Федеральный закон от 29 ноября 2010 г. № 326-ФЗ «Об обязательном медицинском страховании в Российской Федерации»;</p> <p>1.2. Федеральный закон от 21 ноября 2011 г. № 323-ФЗ «Об основах охраны здоровья граждан в Российской Федерации»;</p> <p>1.3. Федеральный закон от 30 ноября 2011 г. № 354-ФЗ «О размере и порядке расчета тарифа страхового взноса на обязательное медицинское страхование неработающего населения»;</p> <p>1.4. Федеральный закон о бюджете Федерального фонда обязательного медицинского страхования на текущий финансовый год и на плановый период;</p> <p>1.5. Указ Президента Российской Федерации от 7 мая 2012 г. № 598 «О совершенствовании государственной политики в сфере здравоохранения»;</p> <p>1.6. постановление Правительства Российской Федерации от 13 января 2011 г. № 2 «О единовременном денежном поощрении лучших врачей»;</p> <p>1.7. постановление Правительства Российской Федерации от 8 октября 2012 г. № 1018 «О Правительственной комиссии по вопросам охраны здоровья граждан»;</p> <p>1.8. постановление Правительства Российской Федерации от 6 марта 2013 г. № 186 «Об утверждении Правил оказания медицинской помощи иностранным гражданам на территории Российской Федерации»;</p> <p>1.9. постановление Правительства Российской Федерации от 26 декабря 2017 г. № 1640 «Об утверждении государственной программы Российской Федерации «Развитие здравоохранения»;</p> <p>1.10. постановление Правительства Российской Федерации о программе государственных гарантий бесплатного оказания гражданам медицинской помощи на текущий год и на плановый период;</p> <p>1.11. распоряжение Правительства Российской Федерации от 28 декабря 2012 г. № 2599-р «Об утверждении плана мероприятий («дорожной карты») «Изменения в отраслях социальной сферы, направленные на повышение эффективности здравоохранения»;</p>
---	--

	<p>1.12. распоряжение Правительства Российской Федерации от 28 февраля 2013 г. № 267-р «Об утверждении комплекса мер, направленных на совершенствование оказания медицинской помощи населению на основе государственной программы Российской Федерации «Развитие здравоохранения»;</p> <p>1.13. распоряжение Правительства Российской Федерации от 4 сентября 2014 г. № 1727-р «Об утверждении плана реализации государственной программы Российской Федерации «Развитие здравоохранения» на 2014 год и на плановый период 2015 и 2016 годов».</p>
2. Иные профессиональные знания	<p>2.1. основные направления и приоритеты бюджетной политики в сфере здравоохранения и обязательного медицинского страхования;</p> <p>2.2. организация обязательного медицинского страхования в Российской Федерации;</p> <p>2.3. показатели бюджетной классификации, по которым отражаются расходы на здравоохранение;</p> <p>2.4. порядок формирования государственного задания в отношении федеральных государственных учреждений здравоохранения, в том числе подходы по определению нормативных затрат на оказание государственных услуг в сфере здравоохранения.</p>

Таблица компетенций для государственных гражданских служащих по виду профессиональной деятельности «Бюджетное регулирование в сфере культуры и туризма»

I. Профессиональные знания	
1. Знания в сфере законодательства	<p>1.1. Закон Российской Федерации от 9 октября 1992 г. № 3612-1 «Основы законодательства Российской Федерации о культуре»;</p> <p>1.2. Федеральный закон от 29 декабря 1994 г. № 78-ФЗ «О библиотечном деле»;</p>

- 1.3. Федеральный закон от 26 мая 1996 г. № 54-ФЗ «О музейном фонде Российской Федерации и музеях в Российской Федерации»;
- 1.4. Федеральный закон от 22 августа 1996 г. № 126-ФЗ «О государственной поддержке кинематографии Российской Федерации»;
- 1.5. Федеральный закон от 24 ноября 1996 г. № 132-ФЗ «Об основах туристской деятельности в Российской Федерации»;
- 1.6. Федеральный закон от 25 июня 2002 г. № 73-ФЗ «Об объектах культурного наследия (памятниках истории и культуры) народов Российской Федерации»;
- 1.7. Указ Президента Российской Федерации от 31 декабря 2015 г. № 688 «О грантах Президента Российской Федерации в области культуры и искусства»;
- 1.8. Указ Президента Российской Федерации от 4 августа 2010 г. № 983 «О рассмотрении предложений и инициатив, связанных с празднованием на федеральном уровне памятных дат субъектов Российской Федерации»;
- 1.9. постановление Правительства Российской Федерации от 20 июля 2011 г. № 590 «О Министерстве культуры Российской Федерации»;
- 1.10. постановление Правительства Российской Федерации от 31 декабря 2004 г. № 901 «Об утверждении Положения о Федеральном агентстве по туризму»;
- 1.11. постановление Правительства Российской Федерации от 15 апреля 2014 г. № 317 «Об утверждении государственной программы Российской Федерации «Развитие культуры и туризма» на 2013 - 2020 годы»;
- 1.12. распоряжение Правительства Российской Федерации от 28 декабря 2012 г. № 2606-р «Об утверждении плана мероприятий «Изменения в отраслях социальной сферы, направленные на повышение эффективности сферы культуры» (вместе с «Планом мероприятий («дорожная карта») «Изменения в отраслях социальной сферы, направленные на повышение эффективности сферы культуры»).

<p>2. Иные профессиональные знания</p>	<p>2.1. основные направления и приоритеты бюджетной политики в сфере культуры и туризма;</p> <p>2.2. ведомственная структура расходов краевого бюджета в части, касающейся культуры и туризма;</p> <p>2.3. порядок формирования государственного задания.</p>
--	---

Таблица компетенций для государственных гражданских служащих по виду профессиональной деятельности «Бюджетное регулирование в сфере социального обеспечения, труда и программ государственной занятости населения»

I. Профессиональные знания	
<p>1. Знания в сфере законодательства</p>	<p>1.1. Трудовой кодекс Российской Федерации;</p> <p>1.2. Закон Российской Федерации от 19 апреля 1991 г. № 1032-1 «О занятости населения в Российской Федерации»;</p> <p>1.3. Федеральный закон от 12 января 1995 г. № 5-ФЗ «О ветеранах»;</p> <p>1.4. Федеральный закон от 24 ноября 1995 г. № 181-ФЗ «О социальной защите инвалидов в Российской Федерации»;</p> <p>1.5. Федеральный закон от 24 октября 1997 г. № 134-ФЗ «О прожиточном минимуме в Российской Федерации»;</p> <p>1.6. Федеральный закон от 1 мая 1999 г. № 92-ФЗ «О Российской трехсторонней комиссии по регулированию социально-трудовых отношений»;</p> <p>1.7. Федеральный закон от 17 июля 1999 г. № 178-ФЗ «О государственной социальной помощи»;</p> <p>1.8. Федеральный закон от 19 июня 2000 г. № 82-ФЗ «О минимальном размере оплаты труда»;</p> <p>1.9. Федеральный закон от 3 декабря 2012 г. № 227-ФЗ «О потребительской корзине в целом по Российской Федерации»;</p> <p>1.10. Федеральный закон от 28 декабря 2013 г. № 442-ФЗ «Об основах социального обслуживания граждан в Российской Федерации»;</p> <p>1.11. Указ Президента Российской Федерации от 9 декабря 2007 г. № 1351 «Об утверждении концепции демографической политики Российской Федерации на период до 2025 года»;</p> <p>1.12. Указ Президента Российской Федерации от 26 марта 2008 г. № 404 «О создании Фонда поддержки детей, находящихся в трудной жизненной ситуации»;</p> <p>1.13. Указ Президента Российской Федерации от 7 мая 2008 г. № 714 «Об обеспечении жильем ветеранов Великой Отечественной войны 1941 - 1945 годов»;</p> <p>1.14. Указ Президента Российской Федерации от 7 мая 2012 г. № 606 «О мерах по реализации демографической политики Российской Федерации»;</p>

	<p>1.15. Указ Президента Российской Федерации от 28 декабря 2012 г. № 1688 «О некоторых мерах по реализации государственной политики в сфере защиты детей-сирот и детей, оставшихся без попечения родителей»;</p> <p>1.16. постановление Правительства Российской Федерации от 15 октября 2005 г. № 614 «Об утверждении Правил предоставления субвенций из федерального бюджета бюджетам субъектов Российской Федерации на реализацию передаваемых полномочий Российской Федерации по обеспечению жильем ветеранов, инвалидов и семей, имеющих детей-инвалидов»;</p> <p>1.17. постановление Правительства Российской Федерации от 24 декабря 2007 г. № 922 «Об особенностях порядка исчисления средней заработной платы»;</p> <p>1.18. постановление Правительства Российской Федерации от 15 апреля 2014 г. № 296 «Об утверждении государственной программы Российской Федерации «Социальная поддержка граждан»;</p> <p>1.19. постановление Правительства Российской Федерации от 15 апреля 2014 г. № 298 «Об утверждении государственной программы Российской Федерации «Содействие занятости населения»;</p> <p>1.20. постановление Правительства Российской Федерации от 18 августа 2015 г. № 853 «Об утверждении Правил согласования региональных программ повышения мобильности трудовых ресурсов субъектов Российской Федерации, включенных в перечень субъектов Российской Федерации, привлечение трудовых ресурсов в которые является приоритетным»;</p> <p>1.21. генеральное соглашение между общероссийскими объединениями профсоюзов, общероссийскими объединениями работодателей и Правительством Российской Федерации на каждые три года.</p>
<p>2. Иные профессиональные знания</p>	<p>2.1. основные направления и приоритеты бюджетной политики в сфере социального обеспечения, труда и программ государственной занятости населения;</p> <p>2.2. ведомственная структура расходов краевого бюджета в части, касающейся сферы социального обеспечения и занятости населения;</p> <p>2.3. показатели бюджетной классификации, по которым отражаются расходы на социальное обеспечение, социальную защиту, охрану семьи и детства, а также программы государственной занятости населения;</p> <p>2.4. программно-целевой метод формирования федерального бюджета в части государственных программ Российской Федерации «Социальная поддержка граждан», «Доступная среда», «Содействие занятости населения» и «Обеспечение доступным и комфортным жильем и коммунальными услугами граждан Российской Федерации»;</p>

	<p>2.5. основы и принципы социального партнерства в Российской Федерации;</p> <p>2.6. основы и принципы трудовых отношений;</p> <p>2.7. системы оплаты труда, методы расчета фонда оплаты труда;</p> <p>2.8. система и методология определения статистических показателей, характеризующих демографию, уровень жизни населения, цены, рынок труда, занятость и заработную плату.</p>
--	--

Таблица компетенций для государственных гражданских служащих по виду профессиональной деятельности «Бюджетное регулирование в сфере физической культуры и спорта»

I. Профессиональные знания	
1. Знания в сфере законодательства	<p>1.1. Федеральный закон от 4 декабря 2007 г. № 329-ФЗ «О физической культуре и спорте в Российской Федерации»;</p> <p>1.2. Закон Приморского края от 10.04.2009 № 399-КЗ «О физической культуре и спорте в Приморском крае»;</p> <p>1.3. Приказ Минспорта РФ №244 от 21.03.2018 «Об утверждении методических рекомендаций о применении нормативов и норм при определении потребности субъектов РФ в объектах физической культуры и спорта»;</p> <p>1.4. постановление Администрации Приморского края от 27 декабря 2019 года №920-па «Об утверждении государственной программы Приморского края «Развитие физической культуры и спорта Приморского края» на 2020-2027 годы».</p>
2. Иные профессиональные знания	<p>2.1. порядок формирования государственного задания по оказанию государственных услуг (выполнению работ) в сфере физической культуры и спорта;</p> <p>2.2. ведомственная структура расходов краевого бюджета в части, касающейся сферы физической культуры и спорта;</p> <p>2.3. показатели бюджетной классификации, по которым отражаются расходы на сферу физической культуры и спорта;</p>

	2.4. порядок расчета нормативных затрат на оказание государственных услуг в сфере физической культуры и спорта.
--	---

Таблица компетенций для государственных гражданских служащих по виду профессиональной деятельности «Бюджетная политика в области транспорта, дорожного хозяйства и транспортного обеспечения»

I. Профессиональные знания	
1. Знания в сфере законодательства	<p>1.1. Воздушный кодекс Российской Федерации;</p> <p>1.2. Кодекс торгового мореплавания Российской Федерации;</p> <p>1.3. Кодекс внутреннего водного транспорта Российской Федерации;</p> <p>1.4. Федеральный закон от 17 августа 1995 г. № 147-ФЗ «О естественных монополиях»;</p> <p>1.5. Федеральный закон от 10 января 2003 г. № 17-ФЗ «О железнодорожном транспорте в Российской Федерации»;</p> <p>1.6. Федеральный закон от 10 января 2003 г. № 18-ФЗ «Устав железнодорожного транспорта Российской Федерации»;</p> <p>1.7. Федеральный закон от 8 ноября 2007 г. № 257-ФЗ «Об автомобильных дорогах и о дорожной деятельности в Российской Федерации и о внесении изменений в отдельные законодательные акты Российской Федерации»;</p> <p>1.8. Федеральный закон от 8 ноября 2007 г. № 261-ФЗ «О морских портах в Российской Федерации и о внесении изменений в отдельные законодательные акты Российской Федерации»;</p> <p>1.9. Федеральный закон от 28 декабря 2013 г. № 395-ФЗ «О Государственной автоматизированной информационной системе «ЭРА-ГЛОНАСС»;</p> <p>1.10. Федеральный закон от 8 ноября 2007 г. № 259-ФЗ «Устав автомобильного транспорта и городского наземного электрического транспорта»</p>

2. Иные профессиональные знания	<p>2.1. основные направления и приоритеты бюджетной политики в области транспорта, дорожного хозяйства и транспортного обеспечения;</p> <p>2.2. правила юридической техники формирования нормативных правовых актов.</p>
---------------------------------	--

Таблица компетенций для государственных гражданских служащих по виду профессиональной деятельности «Бюджетная политика в области агропромышленного комплекса»

I. Профессиональные знания	
1. Знания в сфере законодательства	<p>1.1. Гражданский кодекс Российской Федерации;</p> <p>1.2. Закон Российской Федерации от 14 мая 1993 г. № 4979-1 «О ветеринарии»;</p> <p>1.3. Федеральный закон от 3 августа 1995 г. № 123-ФЗ «О племенном животноводстве»;</p> <p>1.4. Федеральный закон от 8 декабря 1995 г. № 193-ФЗ «О сельскохозяйственной кооперации»;</p> <p>1.5. Федеральный закон от 10 января 1996 г. № 4-ФЗ «О мелиорации земель»;</p> <p>1.6. Федеральный закон от 19 июля 1997 г. № 109-ФЗ «О безопасном обращении с пестицидами и агрохимикатами»;</p> <p>1.7. Федеральный закон от 17 декабря 1997 г. № 149-ФЗ «О семеноводстве»;</p> <p>1.8. Федеральный закон от 24 июля 2002 г. № 101-ФЗ «Об обороте земель сельскохозяйственного назначения»;</p> <p>1.9. Федеральный закон от 21 декабря 2004 г. № 172-ФЗ «О переводе земель или земельных участков из одной категории в другую»;</p> <p>1.10. Федеральный закон от 29 декабря 2006 г. № 264-ФЗ «О развитии сельского хозяйства»;</p> <p>1.11. Федеральный закон от 25 июля 2011 г. № 260-ФЗ «О государственной поддержке в сфере сельскохозяйственного страхования и о внесении изменений в Федеральный закон «О развитии сельского хозяйства»;</p> <p>1.12. Федеральный закон от 21 июля 2014 г. № 206-ФЗ «О карантине растений»;</p> <p>1.13. Указ Президента Российской Федерации от 21 января 2020 г. № 20 «Об утверждении Доктрины продовольственной безопасности Российской Федерации»;</p> <p>1.14. постановление Правительства Российской Федерации от 16 февраля 2001 г. № 120 «О государственной регистрации генно-инженерно-модифицированных организмов»;</p>



	<p>1.15. постановление Правительства Российской Федерации от 18 января 2002 г. № 26 «О государственной регистрации кормов, полученных из генно-инженерно-модифицированных организмов»;</p> <p>1.16. постановление Правительства Российской Федерации от 22 октября 2012 г. № 1082 «О некоторых вопросах Министерства сельского хозяйства Российской Федерации и внесении изменений в некоторые акты Правительства Российской Федерации»;</p> <p>1.17. постановление Правительства Российской Федерации от 27 декабря 2012 г. № 1432 «Об утверждении Правил предоставления субсидий производителям сельскохозяйственной техники»;</p> <p>1.18. постановление Правительства Российской Федерации от 23 сентября 2013 г. № 839 «О государственной регистрации генно-инженерно-модифицированных организмов, предназначенных для выпуска в окружающую среду, а также продукции, полученной с применением таких организмов или содержащей такие организмы» (вместе с «Правилами государственной регистрации генно-инженерно-модифицированных организмов, предназначенных для выпуска в окружающую среду, а также продукции, полученной с применением таких организмов или содержащей такие организмы»);</p> <p>1.19. постановление Правительства Российской Федерации от 5 октября 2016 г. № 1003 «Об утверждении Правил приобретения сельскохозяйственной продукции у сельскохозяйственных товаропроизводителей в процессе проведения государственных закупочных интервенций и ее реализации».</p>
2. Иные профессиональные знания	2.1. основные направления государственной поддержки агропромышленного комплекса, а также механизмы ее предоставления.

Таблица компетенций для государственных гражданских служащих по виду профессиональной деятельности «Бюджетная политика в области рыболовства и рыбоводства»

I. Профессиональные знания	
1. Знания в сфере законодательства	<p>1.1. Федеральный закон от 20 декабря 2004 г. № 166-ФЗ «О рыболовстве и сохранении водных биологических ресурсов»;</p> <p>1.2. Федеральный закон от 2 июля 2013 г. № 148-ФЗ «Об аквакультуре (рыбоводстве) и о внесении изменений в отдельные законодательные акты Российской Федерации»;</p> <p>1.3. Закон Приморского края от 30 апреля 2002 года № 220-КЗ «О рыбохозяйственной деятельности в Приморском крае»;</p> <p>1.4. постановление Администрации Приморского края от 27 декабря 2019 года № 921-па «Об утверждении государственной</p>

	<p>программы Приморского края «Развитие рыбохозяйственного комплекса в Приморском крае на 2020 - 2027 годы»</p> <p>1.5. постановление Правительства Приморского края от 6 апреля 2021 года № 213-пп «О предоставлении в 2021 - 2027 годах субсидий из краевого бюджета на государственную поддержку развития рыбоперерабатывающих и холодильных мощностей в Приморском крае»</p>
2. Иные профессиональные знания	2.1. основные направления и приоритеты бюджетной политики в области рыболовства и рыбоводства.

Таблица компетенций для государственных гражданских служащих по виду профессиональной деятельности «Бюджетная политика в области гражданского строительства и жилищной политики»

I. Профессиональные знания	
1. Знания в сфере законодательства	<p>1.1. Градостроительный кодекс Российской Федерации;</p> <p>1.2. Жилищный кодекс Российской Федерации;</p> <p>1.3. Федеральный закон от 21 декабря 1994 г. № 68-ФЗ «О защите населения и территорий от чрезвычайных ситуаций природного и техногенного характера»;</p> <p>1.4. постановление Правительства Российской Федерации от 9 октября 1995 г. № 982 «Об утверждении Порядка выпуска и погашения государственных жилищных сертификатов, выдаваемых гражданам Российской Федерации, лишившимся жилого помещения в результате чрезвычайных ситуаций, стихийных бедствий, террористических актов или при пресечении террористических актов правомерными действиями»;</p> <p>1.5. Закон Приморского края от 05 мая 2014г. № 401-КЗ «Об обеспечении беспрепятственного доступа инвалидов и других маломобильных групп населения к объектам социальной, транспортной и инженерной инфраструктур в Приморском крае»;</p> <p>1.6. постановление Администрации Приморского края от 30 декабря 2019 г. № 945-па «Об утверждении государственной программы Приморского</p>

	края «Обеспечение доступным жильем и качественными услугами жилищно-коммунального хозяйства населения Приморского края» на 2020 - 2027 годы.
2. Иные профессиональные знания	2.1. основные направления и приоритеты бюджетной политики в области гражданского строительства и жилищной политики.

Таблица компетенций для государственных гражданских служащих по виду профессиональной деятельности «Бюджетная политика в области информационно-коммуникационных технологий, связи и средств массовой информации»

I. Профессиональные знания	
1. Знания в сфере законодательства	<p>1.1. Закон Российской Федерации от 27 декабря 1991 г. № 2124-1 «О средствах массовой информации»;</p> <p>1.2. Федеральный закон от 7 июля 2003 г. № 126-ФЗ «О связи»;</p> <p>1.3. Федеральный закон от 27 июля 2006 г. № 149-ФЗ «Об информации, информационных технологиях и о защите информации»;</p> <p>1.4. Указ Президента Российской Федерации от 24 июня 2009 г. № 715 «Об общероссийских обязательных общедоступных телеканалах и радиоканалах»;</p> <p>1.5. постановление Правительства Российской Федерации от 24 мая 2010 г. № 365 «О координации мероприятий по использованию ИКТ в деятельности государственных органов».</p>
2. Иные профессиональные знания	2.1. основные направления и приоритеты бюджетной политики в области информационно-коммуникационных технологий, связи и средств массовой информации.

Таблица компетенций для государственных гражданских служащих по виду профессиональной деятельности «Бюджетная политика в области топливно-энергетического комплекса»

I. Профессиональные знания
----------------------------

<p>1. Знания в сфере законодательства</p>	<p>1.1. Федеральный закон от 20 июня 1996 г. № 81-ФЗ «О государственном регулировании в области добычи и использования угля, об особенностях социальной защиты работников организаций угольной промышленности»;</p> <p>1.2. Федеральный закон от 31 марта 1999 г. № 69-ФЗ «О газоснабжении в Российской Федерации»;</p> <p>1.3. Федеральный закон от 26 марта 2003 г. № 35-ФЗ «Об электроэнергетике»;</p> <p>1.4. Федеральный закон от 23 ноября 2009 г. № 261-ФЗ «Об энергосбережении и о повышении энергетической эффективности и о внесении изменений в отдельные законодательные акты Российской Федерации»;</p> <p>1.5. Федеральный закон от 27 июля 2010 г. № 190-ФЗ «О теплоснабжении»;</p> <p>1.6. постановление Правительства Российской Федерации от 27 декабря 2004 г. № 861 «Об утверждении правил технологического присоединения энергопринимающих устройств потребителей электрической энергии, объектов по производству электрической энергии к электрическим сетям»;</p> <p>1.7. постановление Администрации Приморского края от 31 декабря 2015 года № 555-па «О Порядке предоставления субсидий, выделяемых из краевого бюджета организациям, оказывающим на территории Приморского края услуги по теплоснабжению объектов жилищно-коммунального хозяйства, на приобретение топлива»;</p> <p>1.8. постановление Администрации Приморского края от 30 декабря 2019 года № 944-па «Об утверждении государственной программы Приморского края «Формирование современной городской среды муниципальных образований Приморского края» на 2020 – 2027 годы».</p>
<p>2. Иные профессиональные знания</p>	<p>2.1. основные направления и приоритеты бюджетной политики в области топливно-энергетического комплекса.</p>

**Таблицы компетенций для государственных служащих  
Минэкономразвития Приморского края**

Таблица общих компетенций для государственных служащих по области профессиональной деятельности «Регулирование экономики, деятельности хозяйствующих субъектов и предпринимательства»

I. Профессиональные знания	
1. Знания в сфере законодательства	<p>1.1. Бюджетный кодекс Российской Федерации;</p> <p>1.2. Гражданский кодекс Российской Федерации;</p> <p>1.3. Налоговый кодекс Российской Федерации;</p> <p>1.4. Федеральный закон от 28 июня 2014г. № 172-ФЗ «О стратегическом планировании в Российской Федерации»;</p> <p>1.5. Указы Президента Российской Федерации от 7 мая 2012г.;</p> <p>1.6. постановление Правительства Российской Федерации от 2 августа 2010г. № 588 «Об утверждении Порядка разработки, реализации и оценки эффективности государственных программ Российской Федерации»;</p> <p>1.7. постановление Правительства Российской Федерации от 31 августа 2015г. № 914 «О бюджетном прогнозе Российской Федерации на долгосрочный период».</p>
2. Иные профессиональные знания	<p>2.1. основы экономической теории;</p> <p>2.2. долгосрочное планирование, оценка и прогнозирование финансовых и макроэкономических рисков, макроэкономических показателей в рамках бюджетного процесса.</p>
II. Профессиональные умения	
<p>2.1. ведение статистико-аналитической базы по основным параметрам бюджетной системы, подготовка долгосрочных финансовых, макроэкономических и иных прогнозов;</p> <p>2.2. владеть техниками финансового, экономического и социально-экономического планирования и прогнозирования, в том числе стратегического;</p> <p>2.3. использовать статистические, эконометрические инструменты для расчетов и обработки финансовых/экономических данных;</p> <p>2.4. строить экономические, финансовые и организационно-управленческие модели, анализировать и содержательно интерпретировать полученные результаты;</p> <p>2.5. анализировать и интерпретировать финансовую, бухгалтерскую и иную информацию и использовать полученные сведения для принятия управленческих решений;</p> <p>2.6. использовать для решения служебных задач современные технические средства и информационные технологии (умение работать с таблицами и картинками в текстовых и графических редакторах, подготавливать презентации, автоматизировать расчеты в Excel и т.д.);</p> <p>2.7. проводить оценку, осуществлять мониторинг реализации инвестиционных проектов;</p>	

- 2.8. разрабатывать и реализовывать меры по улучшению инвестиционного климата;
- 2.9. владеть методами управления проектами и готовностью к их реализации с использованием современного программного обеспечения.

Таблица компетенций для государственных служащих по виду профессиональной деятельности «Проектное финансирование и инвестиционная политика»

I. Профессиональные знания	
1. Знания в сфере законодательства	<p>1.1. Федеральный закон от 2 декабря 1990г. № 395-1 «О банках и банковской деятельности»;</p> <p>1.2. Федеральный закон от 17 августа 1995г. № 147-ФЗ «О естественных монополиях»;</p> <p>1.3. Федеральный закон от 26 декабря 1995г. № 208-ФЗ «Об акционерных обществах»;</p> <p>1.4. Федеральный закон от 25 февраля 1999г. № 39-ФЗ «Об инвестиционной деятельности в Российской Федерации, осуществляемой в форме капитальных вложений»;</p> <p>1.5. Федеральный закон от 21 июля 2005г. № 115-ФЗ «О концессионных соглашениях»;</p> <p>1.6. Федеральный закон от 22 июля 2005г. № 116-ФЗ «Об особых экономических зонах в Российской Федерации»;</p> <p>1.7. Федеральный закон от 24 июля 2007г. № 209-ФЗ «О развитии малого и среднего предпринимательства в Российской Федерации»;</p> <p>1.8. Закон РСФСР от 26 июня 1991г. № 1488-1 «Об инвестиционной деятельности в РСФСР»;</p> <p>1.9. постановление Правительства Российской Федерации от 13 сентября 2010г. № 716 «Об утверждении Правил формирования и реализации федеральной адресной инвестиционной программы»;</p> <p>1.10. постановление Правительства Российской Федерации от 14 декабря 2010г. № 1016 «Об утверждении Правил отбора инвестиционных проектов и принципалов для предоставления государственных гарантий Российской Федерации по кредитам либо облигационным займам, привлекаемым на осуществление инвестиционных проектов»;</p> <p>1.11. постановление Правительства Российской Федерации от 5 ноября 2013г. № 991 «О порядке проведения оценки целесообразности финансирования инвестиционных проектов за счет средств Фонда национального благосостояния и (или) пенсионных накоплений, находящихся в доверительном управлении государственной управляющей компании, на возвратной основе»;</p>

1.12. постановление Правительства Российской Федерации от 15 апреля 2014г. № 316 «Об утверждении государственной программы Российской Федерации «Экономическое развитие и инновационная экономика»;

1.13. постановление Правительства Российской Федерации от 30 сентября 2014г. № 999 «О формировании, предоставлении и распределении субсидий из федерального бюджета субъектам Российской Федерации»;

1.14. постановление Правительства Российской Федерации от 11 октября 2014г. № 1044 «Об утверждении Программы поддержки инвестиционных проектов, реализуемых на территории Российской Федерации на основе проектного финансирования»;

1.15. постановление Правительства Российской Федерации от 16 октября 2014г. № 1055 «Об утверждении Методики отбора инвестиционных проектов, планируемых к реализации на территориях Дальнего Востока и Байкальского региона»;

1.16. постановление Правительства Российской Федерации от 16 июля 2015г. № 708 «О специальных инвестиционных контрактах для отдельных отраслей промышленности»; на очередной финансовый год и на плановый период»;

1.17. распоряжение Правительства Российской Федерации от 10 марта 2006г. № 328-р «О государственной программе «Создание в Российской Федерации технопарков в сфере высоких технологий»;

1.18. приказ Минэкономразвития России от 15 сентября 2011г. № 111н «Об утверждении Методических рекомендаций по рассмотрению Межведомственной комиссией по отбору инвестиционных проектов и принципалов для предоставления государственных гарантий Российской Федерации по кредитам либо облигационным займам, привлекаемым на осуществление инвестиционных проектов, вопроса о соответствии инвестиционного проекта критериям финансовой, бюджетной и экономической эффективности инвестиционных проектов для предоставления государственных гарантий Российской Федерации по кредитам либо облигационным займам, привлекаемым на осуществление инвестиционных проектов»;

1.19. приказ Минэкономразвития России от 14 декабря 2013г. № 741 «Об утверждении методических указаний по подготовке стратегического и комплексного обоснований инвестиционного проекта, а также по оценке инвестиционных проектов, претендующих на финансирование за счет средств Фонда национального благосостояния и (или) пенсионных накоплений, находящихся в доверительном управлении государственной управляющей компании, на возвратной основе»;

1.20. приказ Минфина России от 27 ноября 2014г. № 138н «Об утверждении формы соглашения о предоставлении отчетов и иной дополнительной информации о ходе реализации самоокупаемого инфраструктурного проекта и об использовании средств Фонда национального благосостояния для его финансирования»;

1.21. приказ Минэкономразвития России от 16 сентября 2016г. № 582 «Об утверждении Методических указаний по разработке и реализации государственных программ Российской Федерации».

2. Иные профессиональные знания	2.1. принципы проектного финансирования и государственно-частного партнерства.
---------------------------------	--

Таблица компетенций для государственных служащих по виду профессиональной деятельности «Прогнозирование социально-экономического развития»

I. Профессиональные знания	
1. Знания в сфере законодательства	<p>1.1. постановление Правительства Российской Федерации от 11 ноября 2015г. № 1218 «О порядке разработки, корректировки, осуществления мониторинга и контроля реализации прогноза социально-экономического развития Российской Федерации на долгосрочный период»;</p> <p>1.2. постановление Правительства Российской Федерации от 14 ноября 2015г. № 1234 «О порядке разработки, корректировки, осуществления мониторинга и контроля реализации прогноза социально-экономического развития Российской Федерации на среднесрочный период и признании утратившими силу некоторых актов Правительства Российской Федерации»;</p> <p>1.3. прогноз долгосрочного социально-экономического развития Российской Федерации на период до 2030 года.</p>
2. Иные профессиональные знания	2.1. основные прогнозы социально-экономического развития Российской Федерации, в том числе на долгосрочный период, включая методологическое и экспертное обеспечение

Таблица компетенций для государственных служащих по виду профессиональной деятельности «Регулирование в сфере разработки государственных программ, проектов и документов стратегического планирования»

I. Профессиональные знания	
----------------------------	--



<p>1. Знания в сфере законодательства</p>	<p>1.1 ФЗ «О стратегическом планировании в Российской Федерации»;</p> <p>1.2. постановление Правительства Российской Федерации от 2 августа 2010г. № 588 «Об утверждении Порядка разработки, реализации и оценки эффективности государственных программ Российской Федерации»;</p> <p>1.3. постановление Правительства Российской Федерации от 31 августа 2015г. № 914 «О бюджетном прогнозе Российской Федерации на долгосрочный период» (вместе с «Правилами разработки и утверждения бюджетного прогноза Российской Федерации на долгосрочный период») «О бюджетном прогнозе Российской Федерации на долгосрочный период»;</p> <p>1.4. постановление Правительства Российской Федерации от 31 октября 2018г. № 1288 «Об организации проектной деятельности в Правительстве Российской Федерации».</p>
<p>2. Иные профессиональные знания</p>	<p>2.1. основные направления бюджетной политики на текущий год и плановый период;</p> <p>2.2. основные направления и приоритеты государственной политики в области долгосрочной бюджетной политики.</p>

Таблица компетенций для государственных служащих по виду профессиональной деятельности «Регулирование экономики, регионального развития, деятельности хозяйствующих субъектов и предпринимательства»

I. Профессиональные знания	
<p>1. Знания в сфере законодательства</p>	<p>1.1. Гражданский кодекс Российской Федерации;</p> <p>1.2. Федеральный закон от 12 января 1996г. № 7-ФЗ «О некоммерческих организациях»;</p> <p>1.3. Федеральный закон от 27 июля 2006г. № 149-ФЗ «Об информации, информационных технологиях и о защите информации»;</p> <p>1.4. Федеральный закон от 27 июля 2006г. № 152-ФЗ «О персональных данных»;</p> <p>1.5. Федеральный закон от 1 декабря 2007г. № 315-ФЗ «О саморегулируемых организациях»;</p> <p>1.6. Федеральный закон от 26 декабря 2008г. № 294-ФЗ «О защите прав юридических лиц и индивидуальных предпринимателей при</p>

	<p>осуществлении государственного контроля (надзора) и муниципального контроля»;</p> <p>1.7. Федеральный закон от 27 июля 2010г. № 193-ФЗ «Об альтернативной процедуре урегулирования споров с участием посредника (процедуре медиации)»;</p> <p>1.8. Федеральный закон от 27 июля 2010г. № 210-ФЗ «Об организации предоставления государственных и муниципальных услуг»;</p> <p>1.9. постановление Правительства Российской Федерации от 28 апреля 2015г. № 415 «О Правилах формирования и ведения единого реестра проверок»;</p> <p>1.10. приказ Минэкономразвития России от 30 апреля 2009г. № 141 «О реализации положений Федерального закона «О защите прав юридических лиц и индивидуальных предпринимателей при осуществлении государственного контроля (надзора) и муниципального контроля».</p> <p>1.11. Федеральный закон от 6 октября 2003г. № 131-ФЗ «Об общих принципах организации местного самоуправления в Российской Федерации»;</p> <p>1.12. Федеральный закон от 28 июня 2014г. № 172-ФЗ «О стратегическом планировании в Российской Федерации»;</p> <p>1.13. Указ Президента Российской Федерации от 16 января 2017г. № 13 «Об утверждении Основ государственной политики регионального развития Российской Федерации до 2025 года»;</p> <p>1.14. Федеральный закон от 25.02.1999 № 39-ФЗ «Об инвестиционной деятельности в Российской Федерации, осуществляемой в форме капитальных вложений»;</p> <p>1.15. иные нормативные правовые акты в сфере социально-экономического развития субъектов Российской Федерации.</p>
<p>2. Иные профессиональные знания</p>	<p>2.1. понятие принципов составления статистической отчетности, обработки, оценки полученных результатов. основы государственной политики в области социально-экономического развития Российской Федерации;</p> <p>2.2. основные аспекты региональной политики, управления и экономического развития;</p> <p>2.3. методология комплексного анализа инвестиционных проектов в целях их реализации с использованием механизмов государственной поддержки;</p> <p>2.4. основы финансовой системы, бюджетной политики государства;</p> <p>2.5. основы финансового анализа, бухгалтерского учета, анализа контрактов и оценки предложений;</p> <p>2.6. порядок и особенности формирования бюджетов бюджетной системы Российской Федерации. Мониторинг сбалансированности региональных и местных бюджетов;</p> <p>2.7. механизм формирования, предоставления и распределения межбюджетных трансфертов между уровнями бюджетной системы Российской Федерации;</p> <p>2.8. порядок формирования доходной и расходной частей региональных и местных бюджетов, порядок зачисления налоговых и неналоговых доходов в бюджеты всех уровней бюджетной системы Российской Федерации.</p>

Таблица компетенций для государственных служащих по виду профессиональной деятельности «Развитие и осуществление государственной поддержки бизнеса и предпринимательства»

I. Профессиональные знания	
1. Знания в сфере законодательства	<p>1.1. Федеральный закон от 24 июля 2007г. № 209-ФЗ «О развитии малого и среднего предпринимательства в Российской Федерации»;</p> <p>1.2. Федеральный закон от 22 июля 2008г. № 159-ФЗ «Об особенностях отчуждения недвижимого имущества, находящегося в государственной собственности субъектов Российской Федерации или в муниципальной собственности и арендуемого субъектами малого и среднего предпринимательства, и о внесении изменений в отдельные законодательные акты Российской Федерации»;</p> <p>1.3. Федеральный закон от 26 декабря 2008г. № 294-ФЗ «О защите прав юридических лиц и индивидуальных предпринимателей при проведении государственного и муниципального контроля»;</p> <p>1.4. постановление Правительства Российской Федерации от 15 апреля 2014г. № 316 «Об утверждении государственной программы Российской Федерации «Экономическое развитие и инновационная экономика» в Российской Федерации на период до 2030 года»;</p> <p>1.5. распоряжение Правительства Российской Федерации от 2 июня 2016г. № 1083-р «Об утверждении Стратегии развития малого и среднего предпринимательства»;</p> <p>1.6. подпрограмма «Развитие малого и среднего предпринимательства в Приморском крае» государственной программы Приморского края «Экономическое развитие и инновационная экономика Приморского края» на 2020 - 2027 годы</p>
2. Иные профессиональные знания	<p>2.1. основные формы и виды государственной поддержки субъектов малого и среднего предпринимательства;</p> <p>2.2. специальные режимы налогообложения малых и средних предприятий;</p>

	2.3. основные формы отчетности о хозяйственной деятельности юридических лиц и индивидуальных предпринимателей и особенности работы с ними.
--	--

Таблица компетенций для государственных служащих по виду профессиональной деятельности «Оценка регулирующего воздействия»

I. Профессиональные знания	
1. Знания в сфере законодательства	<p>1.1. Федеральный закон от 6 октября 1999г. № 184-ФЗ «Об общих принципах организации законодательных (представительных) и исполнительных органов государственной власти субъектов Российской Федерации»;</p> <p>1.2. Федеральный закон от 6 октября 2003г. № 131-ФЗ «Об общих принципах организации местного самоуправления в Российской Федерации»;</p> <p>1.3. Указ Президента Российской Федерации от 7 мая 2012г. № 601 «Об основных направлениях совершенствования системы государственного управления»;</p> <p>1.4. постановление Правительства Российской Федерации от 30 января 2015г. № 83 «О проведении оценки фактического воздействия нормативных правовых актов, а также о внесении изменений в некоторые акты Правительства Российской Федерации»;</p> <p>1.5. приказ Минэкономразвития России от 22 сентября 2015г. № 669 «Об утверждении методики оценки стандартных издержек субъектов предпринимательской и иной экономической деятельности, возникающих в связи с исполнением требований регулирования»;</p> <p>1.6. приказ Минэкономразвития России от 27 мая 2013г. № 290 «Об утверждении формы сводного отчета о проведении оценки регулирующего воздействия, формы заключения об оценке регулирующего воздействия, методики оценки регулирующего воздействия»;</p> <p>1.7. приказ Минэкономразвития России от 26 марта 2014г. № 159 «Об утверждении Методических рекомендаций по организации и проведению процедуры оценки регулирующего воздействия проектов нормативных правовых актов субъектов Российской Федерации и экспертизы нормативных правовых актов субъектов Российской Федерации»;</p> <p>1.8. приказ Минэкономразвития России от 11 ноября 2015г. № 830 «Об утверждении методики оценки фактического воздействия нормативных правовых актов, формы проекта плана проведения федеральным органом исполнительной власти оценки фактического воздействия нормативных правовых актов, формы отчета об оценке фактического воздействия нормативного правового акта, формы заключения об оценке фактического воздействия нормативного правового акта»;</p>

	<p>1.9. приказ Минэкономразвития России от 7 июля 2015г. № 454 «Об утверждении методики проведения публичных (общественных) консультаций (обсуждений)».</p> <p>1.10. Закон Приморского края от 22.12.2008 № 373-КЗ «О законодательной деятельности в Приморском крае»</p> <p>1.11. Постановление Правительства Приморского края от 26.12.2012 № 435-па «Об утверждении Порядка организации и проведения оценки регулирующего воздействия проектов нормативных правовых актов Приморского края, экспертизы нормативных правовых актов Приморского края, оценки фактического воздействия нормативных правовых актов Приморского края» (в редакции 2021 года)</p> <p>1.12. Распоряжение Губернатора Приморского края от 11.12.2019 № 719-ра «Об информационной системе Приморского края «Интернет-портал для публичного обсуждения нормативных правовых актов Приморского края и их проектов, муниципальных нормативных правовых актов в Приморском крае и их проектов»</p> <p>1.13. Закон Приморского края от 03 декабря 2014 г. № 507-КЗ « О порядке проведения экспертизы муниципальных нормативных правовых актов и оценки регулирующего воздействия проектов муниципальных нормативных правовых актов в Приморском крае»</p>
2. Иные профессиональные знания	1.1. область защиты персональных данных.

Таблица компетенций для государственных служащих по виду профессиональной деятельности «Развитие института государственно-частного партнерства»

I. Профессиональные знания	
1. Знания в сфере законодательства	<p>1.1. Бюджетный кодекс Российской Федерации;</p> <p>1.2. Налоговый кодекс Российской Федерации;</p> <p>1.3. Федеральный закон от 21 июля 2005г. № 115-ФЗ «О концессионных соглашениях»;</p> <p>1.4. Федеральный закон от 13 июля 2015г. № 224-ФЗ «О государственно-частном партнерстве, муниципально-частном партнерстве в Российской Федерации и внесении изменений в отдельные законодательные акты Российской Федерации»;</p> <p>1.5. подзаконные акты, принятые во исполнение Федерального закона № 115-ФЗ и Федерального закона № 224-ФЗ;</p>

	<p>1.6. Акты, регламентирующие деятельность Правительства Российской Федерации, федеральных органов исполнительной власти, органов государственной власти субъектов Российской Федерации и органов местного самоуправления;</p> <p>1.7. Закон Приморского края от 04.02.2015 № 548-КЗ «Об участии Приморского края в проектах государственно-частного партнерства»;</p> <p>1.8. Постановление Администрации Приморского края от 25.12.2015 № 518-па «Об уполномоченном органе на рассмотрение предложений о заключении концессионных соглашений с Приморским краем, поступивших от лиц, выступающих с инициативой заключения таких концессионных соглашений»;</p> <p>1.9. Постановление Администрации Приморского края от 18 января 2017г. № 11-па «О мерах по реализации отдельных статей 37 Федерального Закона от 21 июля 2005г. № 115-ФЗ «О концессионных соглашениях» при рассмотрении предложения лица, выступившего с инициативой заключения концессионного соглашения».</p>
<p>2. Иные профессиональные знания</p>	<p>2.1. знание практики реализации проектов государственно-частного партнерства (муниципально-частного партнерства);</p> <p>2.2. знание методик оценки инвестиционной привлекательности проекта (чистая приведенная стоимость, простой период окупаемости, дисконтированный период окупаемости, внутренняя норма доходности, коэффициенты покрытия долга);</p> <p>2.3. знание методик оценки бюджетной эффективности (показатели дисконтированной бюджетной эффективности, индекс бюджетной эффективности, период окупаемости проекта для бюджета, дисконтированный период окупаемости проекта для бюджета);</p> <p>2.4. основные механизмы финансирования инвестиционных проектов государственно-частного партнерства/муниципально-частного партнерства;</p> <p>2.5. понятие и состав инструментов проектного финансирования;</p> <p>2.6. понятие рынка капитала и его инструментарий;</p>

2.7. особенности применения механизмов государственно-частного партнерства в различных отраслях экономики.

Таблица компетенций для государственных служащих по виду профессиональной деятельности «Регулирование в сфере государственных инвестиций и инвестиционной деятельности»

I. Профессиональные знания	
1. Знания в сфере законодательства	<p>1.1. Гражданский кодекс Российской Федерации;</p> <p>1.2. Закон РСФСР от 26 июня 1991г. № 1488-1 «Об инвестиционной деятельности в РСФСР»;</p> <p>1.3. Федеральный закон от 9 июля 1999г. № 160-ФЗ «Об иностранных инвестициях в Российской Федерации»;</p> <p>1.4. Федеральный закон от 25 февраля 1999г. № 39-ФЗ «Об инвестиционной деятельности в Российской Федерации, осуществляемой в форме капитальных вложений»;</p> <p>1.5. Федеральный закон от 29 апреля 2008г. № 57-ФЗ «О порядке осуществления иностранных инвестиций в хозяйственные общества, имеющие стратегическое значение для обеспечения обороны страны и безопасности государства»;</p> <p>1.6. Федеральный закон от 7 мая 2013г. № 78-ФЗ «Об уполномоченных по защите прав предпринимателей в Российской Федерации»;</p> <p>1.7. Федеральный закон от 29 декабря 2014г. № 473-ФЗ «О территориях опережающего социально-экономического развития в Российской Федерации»;</p> <p>1.8. постановление Правительства Российской Федерации от 30 декабря 2009г. № 1141 «О Консультативном совете по иностранным инвестициям в России»;</p> <p>1.9. постановление Правительства Российской Федерации от 16 июля 2015г. № 708 «О специальных инвестиционных контрактах для отдельных отраслей промышленности»;</p>

	<p>1.10. постановление Правительства Российской Федерации от 22 июня 2015г. № 614 «Об особенностях создания территорий опережающего социально-экономического развития на территориях монопрофильных муниципальных образований Российской Федерации (моногородов) (вместе с «Правилами создания территорий опережающего социального-экономического развития на территориях монопрофильных муниципальных образований Российской Федерации (моногородов)»);</p> <p>1.11. распоряжение Правительства Российской Федерации от 31 января 2017г. № 147-р об утверждении целевых моделей упрощения процедур ведения бизнеса и повышения инвестиционной привлекательности субъектов Российской Федерации»;</p> <p>1.12. распоряжение Правительства Российской Федерации от 17 января 2019г. № 20-р «О реализации планов мероприятий («дорожных карт») «Совершенствование таможенного администрирования», «Поддержка доступа на рынки зарубежных стран и поддержка экспорта», «Повышение доступности энергетической инфраструктуры», «Улучшение предпринимательского климата в сфере строительства»;</p> <p>1.13. Закон Приморского края от 10.05.2006 № 354-КЗ «О государственной поддержке инвестиционной деятельности в Приморском крае»;</p> <p>1.14. Закон Приморского края от 3 июня 2014 года № 429-КЗ «О порядке принятия решений о включении организаций в реестр участников региональных инвестиционных проектов и об условиях и порядке внесения изменений в такой реестр в Приморском крае.»;</p> <p>1.15. Постановление Администрации Приморского края от 24 декабря 2013 г. № 501-па «Об утверждении единого регламента сопровождения инвестиционных проектов по принципу «Одного окна».</p>
<p>2. Иные профессиональные знания</p>	<p>2.1. методика оценки коммерческой привлекательности инвестиционного проекта (чистая приведенная стоимость, период окупаемости, внутренняя норма доходности, коэффициенты покрытия долга и т.п.);</p>



	<p>2.2. основные положения и критерии заключения инвестиционного соглашения между частным инвестором и органом государственной власти;</p> <p>2.3. основные формы и виды оказания государственной поддержки российским и зарубежным организациям в реализации инвестиционных проектов;</p> <p>2.4. методология формирования Национального рейтинга состояния инвестиционного климата в субъектах Российской Федерации.</p>
--	--

Таблица компетенций для государственных служащих по виду профессиональной деятельности «Регулирование потребительского рынка и общественного питания»

I. Профессиональные знания	
1. Знания в сфере законодательства	<p>1.1. Гражданский кодекс Российской Федерации;</p> <p>1.2. Закон Российской Федерации от 7 февраля 1992г. № 2300-1 «О защите прав потребителей»;</p> <p>1.3. Федеральный закон от 28 декабря 2009г. № 381-ФЗ «Об основах государственного регулирования торговой деятельности в Российской Федерации»;</p> <p>1.4. Федеральный закон от 30 декабря 2006г. № 271-ФЗ «О розничных рынках и о внесении изменений в Трудовой кодекс Российской Федерации»;</p> <p>1.5. Федеральный закон от 24 июля 2007г. № 209-ФЗ «О развитии малого и среднего предпринимательства в Российской Федерации»;</p> <p>1.6. постановление Правительства Российской Федерации от 15 августа 1997г. № 1036 «Об утверждении Правил оказания услуг общественного питания»;</p>

	<p>1.7. постановление Правительства Российской Федерации от 19 января 1998г. № 55 «Об утверждении Правил продажи отдельных видов товаров, перечня товаров длительного пользования, на которые не распространяется требование покупателя о безвозмездном предоставлении ему на период ремонта или замены аналогичного товара, и перечня непродовольственных товаров надлежащего качества, не подлежащих возврату или обмену на аналогичный товар других размера, формы, габарита, фасона, расцветки или комплектации»;</p> <p>1.8. постановление Правительства Российской Федерации от 15 апреля 2014г. № 328 «Об утверждении государственной программы Российской Федерации «Развитие промышленности и повышение ее конкурентоспособности»;</p> <p>1.9. распоряжение Губернатора Приморского края от 28 декабря 2021 года №384-рг «О реализации мероприятий по внедрению стандарта развития конкуренции в Приморском крае».</p>
<p>2. Иные профессиональные знания</p>	<p>2.1. направления, устройства и специфика деятельности хозяйствующих субъектов и предпринимательства в Российской Федерации;</p> <p>2.2. понятие устройства и принципов работы системы регулирования деятельности хозяйствующих субъектов и предпринимательства в Российской Федерации;</p> <p>2.3. государственная политика в области регулирования деятельности хозяйствующих субъектов и предпринимательства;</p> <p>2.4. устройство, структура, специфика потребительского рынка и общественного питания;</p> <p>2.5. понятие устройства и принципов системы регулирования потребительского рынка и общественного питания, включая вопросы ценового регулирования;</p> <p>2.6. практики применения законодательства в области регулирования потребительского рынка и общественного питания, включая правовое обеспечение образования хозяйствующих субъектов;</p> <p>2.7. основные и современные технологии, методы и инструменты работы, применяемые в системе общественного питания;</p>

	<p>2.8. основы финансового планирования и бюджетирования;</p> <p>2.9. ситуация и положение дел в области потребительского рынка и общественного питания, основных тенденций и перспектив.</p>
--	---

**Таблицы компетенций для государственных служащих  
Минэкономразвития Приморского края**

Таблица общих компетенций для государственных служащих по области профессиональной деятельности «Регулирование экономики, деятельности хозяйствующих субъектов и предпринимательства»

I. Профессиональные знания	
1. Знания в сфере законодательства	<p>1.1. Бюджетный кодекс Российской Федерации;</p> <p>1.2. Гражданский кодекс Российской Федерации;</p> <p>1.3. Налоговый кодекс Российской Федерации;</p> <p>1.4. Федеральный закон от 28 июня 2014г. № 172-ФЗ «О стратегическом планировании в Российской Федерации»;</p> <p>1.5. Указы Президента Российской Федерации от 7 мая 2012г.;</p> <p>1.6. постановление Правительства Российской Федерации от 2 августа 2010г. № 588 «Об утверждении Порядка разработки, реализации и оценки эффективности государственных программ Российской Федерации»;</p> <p>1.7. постановление Правительства Российской Федерации от 31 августа 2015г. № 914 «О бюджетном прогнозе Российской Федерации на долгосрочный период».</p>
2. Иные профессиональные знания	<p>2.1. основы экономической теории;</p> <p>2.2. долгосрочное планирование, оценка и прогнозирование финансовых и макроэкономических рисков, макроэкономических показателей в рамках бюджетного процесса.</p>
II. Профессиональные умения	
4.1. ведение статистико-аналитической базы по основным параметрам бюджетной системы, подготовка долгосрочных финансовых, макроэкономических и иных прогнозов;	

- 4.2. владеть техниками финансового, экономического и социально-экономического планирования и прогнозирования, в том числе стратегического;
- 4.3. использовать статистические, эконометрические инструменты для расчетов и обработки финансовых/экономических данных;
- 4.4. строить экономические, финансовые и организационно-управленческие модели, анализировать и содержательно интерпретировать полученные результаты;
- 4.5. анализировать и интерпретировать финансовую, бухгалтерскую и иную информацию и использовать полученные сведения для принятия управленческих решений;
- 4.6. использовать для решения служебных задач современные технические средства и информационные технологии (умение работать с таблицами и картинками в текстовых и графических редакторах, подготавливать презентации, автоматизировать расчеты в Excel и т.д.);
- 4.7. проводить оценку, осуществлять мониторинг реализации инвестиционных проектов;
- 4.8. разрабатывать и реализовывать меры по улучшению инвестиционного климата;
- 4.9. владеть методами управления проектами и готовностью к их реализации с использованием современного программного обеспечения.

Таблица компетенций для государственных служащих по виду профессиональной деятельности «Проектное финансирование и инвестиционная политика»

I. Профессиональные знания	
1. Знания в сфере законодательства	<p>1.22. Федеральный закон от 2 декабря 1990г. № 395-1 «О банках и банковской деятельности»;</p> <p>1.23. Федеральный закон от 17 августа 1995г. № 147-ФЗ «О естественных монополиях»;</p> <p>1.24. Федеральный закон от 26 декабря 1995г. № 208-ФЗ «Об акционерных обществах»;</p> <p>1.25. Федеральный закон от 25 февраля 1999г. № 39-ФЗ «Об инвестиционной деятельности в Российской Федерации, осуществляемой в форме капитальных вложений»;</p> <p>1.26. Федеральный закон от 21 июля 2005г. № 115-ФЗ «О концессионных соглашениях»;</p> <p>1.27. Федеральный закон от 22 июля 2005г. № 116-ФЗ «Об особых экономических зонах в Российской Федерации»;</p> <p>1.28. Федеральный закон от 24 июля 2007г. № 209-ФЗ «О развитии малого и среднего предпринимательства в Российской Федерации»;</p> <p>1.29. Закон РСФСР от 26 июня 1991г. № 1488-1 «Об инвестиционной деятельности в РСФСР»;</p>

1.30. постановление Правительства Российской Федерации от 13 сентября 2010г. № 716 «Об утверждении Правил формирования и реализации федеральной адресной инвестиционной программы»;

1.31. постановление Правительства Российской Федерации от 14 декабря 2010г. № 1016 «Об утверждении Правил отбора инвестиционных проектов и принципалов для предоставления государственных гарантий Российской Федерации по кредитам либо облигационным займам, привлекаемым на осуществление инвестиционных проектов»;

1.32. постановление Правительства Российской Федерации от 5 ноября 2013г. № 991 «О порядке проведения оценки целесообразности финансирования инвестиционных проектов за счет средств Фонда национального благосостояния и (или) пенсионных накоплений, находящихся в доверительном управлении государственной управляющей компании, на возвратной основе»;

1.33. постановление Правительства Российской Федерации от 15 апреля 2014г. № 316 «Об утверждении государственной программы Российской Федерации «Экономическое развитие и инновационная экономика»;

1.34. постановление Правительства Российской Федерации от 30 сентября 2014г. № 999 «О формировании, предоставлении и распределении субсидий из федерального бюджета субъектам Российской Федерации»;

1.35. постановление Правительства Российской Федерации от 11 октября 2014г. № 1044 «Об утверждении Программы поддержки инвестиционных проектов, реализуемых на территории Российской Федерации на основе проектного финансирования»;

1.36. постановление Правительства Российской Федерации от 16 октября 2014г. № 1055 «Об утверждении Методики отбора инвестиционных проектов, планируемых к реализации на территориях Дальнего Востока и Байкальского региона»;

1.37. постановление Правительства Российской Федерации от 16 июля 2015г. № 708 «О специальных инвестиционных контрактах для отдельных отраслей промышленности»; на очередной финансовый год и на плановый период»;

1.38. распоряжение Правительства Российской Федерации от 10 марта 2006г. № 328-р «О государственной программе «Создание в Российской Федерации технопарков в сфере высоких технологий»;

1.39. приказ Минэкономразвития России от 15 сентября 2011г. № 111н «Об утверждении Методических рекомендаций по рассмотрению Межведомственной комиссией по отбору инвестиционных проектов и принципалов для предоставления государственных гарантий Российской Федерации по кредитам либо облигационным займам, привлекаемым на осуществление инвестиционных проектов, вопроса о соответствии инвестиционного проекта критериям финансовой, бюджетной и экономической эффективности инвестиционных проектов для предоставления государственных гарантий Российской Федерации по кредитам либо облигационным займам, привлекаемым на осуществление инвестиционных проектов»;

	<p>1.40. приказ Минэкономразвития России от 14 декабря 2013г. № 741 «Об утверждении методических указаний по подготовке стратегического и комплексного обоснований инвестиционного проекта, а также по оценке инвестиционных проектов, претендующих на финансирование за счет средств Фонда национального благосостояния и (или) пенсионных накоплений, находящихся в доверительном управлении государственной управляющей компании, на возвратной основе»;</p> <p>1.41. приказ Минфина России от 27 ноября 2014г. № 138н «Об утверждении формы соглашения о предоставлении отчетов и иной дополнительной информации о ходе реализации самоокупаемого инфраструктурного проекта и об использовании средств Фонда национального благосостояния для его финансирования»;</p> <p>1.42. приказ Минэкономразвития России от 16 сентября 2016г. № 582 «Об утверждении Методических указаний по разработке и реализации государственных программ Российской Федерации».</p>
2. Иные профессиональные знания	2.1. принципы проектного финансирования и государственно-частного партнерства.

Таблица компетенций для государственных служащих по виду профессиональной деятельности «Прогнозирование социально-экономического развития»

I. Профессиональные знания	
1. Знания в сфере законодательства	<p>1.1. постановление Правительства Российской Федерации от 11 ноября 2015г. № 1218 «О порядке разработки, корректировки, осуществления мониторинга и контроля реализации прогноза социально-экономического развития Российской Федерации на долгосрочный период»;</p> <p>1.2. постановление Правительства Российской Федерации от 14 ноября 2015г. № 1234 «О порядке разработки, корректировки, осуществления мониторинга и контроля реализации прогноза социально-экономического развития Российской Федерации на среднесрочный период и признании утратившими силу некоторых актов Правительства Российской Федерации»;</p> <p>1.3. прогноз долгосрочного социально-экономического развития Российской Федерации на период до 2030 года.</p>

2. Иные профессиональные знания	2.1. основные прогнозы социально-экономического развития Российской Федерации, в том числе на долгосрочный период, включая методологическое и экспертное обеспечение
---------------------------------	--

Таблица компетенций для государственных служащих по виду профессиональной деятельности «Регулирование в сфере разработки государственных программ, проектов и документов стратегического планирования»

I. Профессиональные знания	
1. Знания в сфере законодательства	<p>1.1 ФЗ «О стратегическом планировании в Российской Федерации»;</p> <p>1.2. постановление Правительства Российской Федерации от 2 августа 2010г. № 588 «Об утверждении Порядка разработки, реализации и оценки эффективности государственных программ Российской Федерации»;</p> <p>1.3. постановление Правительства Российской Федерации от 31 августа 2015г. № 914 «О бюджетном прогнозе Российской Федерации на долгосрочный период» (вместе с «Правилами разработки и утверждения бюджетного прогноза Российской Федерации на долгосрочный период») «О бюджетном прогнозе Российской Федерации на долгосрочный период»;</p> <p>1.4. постановление Правительства Российской Федерации от 31 октября 2018г. № 1288 «Об организации проектной деятельности в Правительстве Российской Федерации».</p>
2. Иные профессиональные знания	<p>2.1. основные направления бюджетной политики на текущий год и плановый период;</p> <p>2.2. основные направления и приоритеты государственной политики в области долгосрочной бюджетной политики.</p>

Таблица компетенций для государственных служащих по виду профессиональной деятельности «Регулирование экономики, регионального развития, деятельности хозяйствующих субъектов и предпринимательства»

## I. Профессиональные знания

<p>1. Знания в сфере законодательства</p>	<p>1.16. Гражданский кодекс Российской Федерации;</p> <p>1.17. Федеральный закон от 12 января 1996г. № 7-ФЗ «О некоммерческих организациях»;</p> <p>1.18. Федеральный закон от 27 июля 2006г. № 149-ФЗ «Об информации, информационных технологиях и о защите информации»;</p> <p>1.19. Федеральный закон от 27 июля 2006г. № 152-ФЗ «О персональных данных»;</p> <p>1.20. Федеральный закон от 1 декабря 2007г. № 315-ФЗ «О саморегулируемых организациях»;</p> <p>1.21. Федеральный закон от 26 декабря 2008г. № 294-ФЗ «О защите прав юридических лиц и индивидуальных предпринимателей при осуществлении государственного контроля (надзора) и муниципального контроля»;</p> <p>1.22. Федеральный закон от 27 июля 2010г. № 193-ФЗ «Об альтернативной процедуре урегулирования споров с участием посредника (процедуре медиации)»;</p> <p>1.23. Федеральный закон от 27 июля 2010г. № 210-ФЗ «Об организации предоставления государственных и муниципальных услуг»;</p> <p>1.24. постановление Правительства Российской Федерации от 28 апреля 2015г. № 415 «О Правилах формирования и ведения единого реестра проверок»;</p> <p>1.25. приказ Минэкономразвития России от 30 апреля 2009г. № 141 «О реализации положений Федерального закона «О защите прав юридических лиц и индивидуальных предпринимателей при осуществлении государственного контроля (надзора) и муниципального контроля».</p> <p>1.26. Федеральный закон от 6 октября 2003г. № 131-ФЗ «Об общих принципах организации местного самоуправления в Российской Федерации»;</p> <p>1.27. Федеральный закон от 28 июня 2014г. № 172-ФЗ «О стратегическом планировании в Российской Федерации»;</p> <p>1.28. Указ Президента Российской Федерации от 16 января 2017г. № 13 «Об утверждении Основ государственной политики регионального развития Российской Федерации до 2025 года»;</p> <p>1.29. Федеральный закон от 25.02.1999 № 39-ФЗ «Об инвестиционной деятельности в Российской Федерации, осуществляемой в форме капитальных вложений»;</p> <p>1.30. иные нормативные правовые акты в сфере социально-экономического развития субъектов Российской Федерации.</p>
<p>2. Иные профессиональные знания</p>	<p>4.1. понятие принципов составления статистической отчетности, обработки, оценки полученных результатов. основы государственной политики в области социально-экономического развития Российской Федерации;</p> <p>4.2. основные аспекты региональной политики, управления и экономического развития;</p> <p>4.3. методология комплексного анализа инвестиционных проектов в целях их реализации с использованием механизмов государственной поддержки;</p>



	<p>4.4. основы финансовой системы, бюджетной политики государства;</p> <p>4.5. основы финансового анализа, бухгалтерского учета, анализа контрактов и оценки предложений;</p> <p>4.6. порядок и особенности формирования бюджетов бюджетной системы Российской Федерации. Мониторинг сбалансированности региональных и местных бюджетов;</p> <p>4.7. механизм формирования, предоставления и распределения межбюджетных трансфертов между уровнями бюджетной системы Российской Федерации;</p> <p>4.8. порядок формирования доходной и расходной частей региональных и местных бюджетов, порядок зачисления налоговых и неналоговых доходов в бюджеты всех уровней бюджетной системы Российской Федерации.</p>
--	--

Таблица компетенций для государственных служащих по виду профессиональной деятельности «Развитие и осуществление государственной поддержки бизнеса и предпринимательства»

I. Профессиональные знания	
1. Знания в сфере законодательства	<p>1.1. Федеральный закон от 24 июля 2007г. № 209-ФЗ «О развитии малого и среднего предпринимательства в Российской Федерации»;</p> <p>1.2. Федеральный закон от 22 июля 2008г. № 159-ФЗ «Об особенностях отчуждения недвижимого имущества, находящегося в государственной собственности субъектов Российской Федерации или в муниципальной собственности и арендуемого субъектами малого и среднего предпринимательства, и о внесении изменений в отдельные законодательные акты Российской Федерации»;</p> <p>1.3. Федеральный закон от 26 декабря 2008г. № 294-ФЗ «О защите прав юридических лиц и индивидуальных предпринимателей при проведении государственного и муниципального контроля»;</p> <p>1.4. постановление Правительства Российской Федерации от 15 апреля 2014г. № 316 «Об утверждении государственной программы Российской Федерации «Экономическое развитие и инновационная экономика» в Российской Федерации на период до 2030 года»;</p>

	<p>1.5. распоряжение Правительства Российской Федерации от 2 июня 2016г. № 1083-р «Об утверждении Стратегии развития малого и среднего предпринимательства»;</p> <p>1.6. подпрограмма «Развитие малого и среднего предпринимательства в Приморском крае» государственной программы Приморского края «Экономическое развитие и инновационная экономика Приморского края» на 2020 - 2027 годы</p>
2. Иные профессиональные знания	<p>2.1. основные формы и виды государственной поддержки субъектов малого и среднего предпринимательства;</p> <p>2.2. специальные режимы налогообложения малых и средних предприятий;</p> <p>2.3. основные формы отчетности о хозяйственной деятельности юридических лиц и индивидуальных предпринимателей и особенности работы с ними.</p>

Таблица компетенций для государственных служащих по виду профессиональной деятельности «Оценка регулирующего воздействия»

I. Профессиональные знания	
1. Знания в сфере законодательства	<p>1.14. Федеральный закон от 6 октября 1999г. № 184-ФЗ «Об общих принципах организации законодательных (представительных) и исполнительных органов государственной власти субъектов Российской Федерации»;</p> <p>1.15. Федеральный закон от 6 октября 2003г. № 131-ФЗ «Об общих принципах организации местного самоуправления в Российской Федерации»;</p> <p>1.16. Указ Президента Российской Федерации от 7 мая 2012г. № 601 «Об основных направлениях совершенствования системы государственного управления»;</p> <p>1.17. постановление Правительства Российской Федерации от 30 января 2015г. № 83 «О проведении оценки фактического воздействия нормативных правовых актов, а также о внесении изменений в некоторые акты Правительства Российской Федерации»;</p> <p>1.18. приказ Минэкономразвития России от 22 сентября 2015г. № 669 «Об утверждении методики оценки стандартных издержек субъектов предпринимательской и иной экономической деятельности, возникающих в связи с исполнением требований регулирования»;</p>

	<p>1.19. приказ Минэкономразвития России от 27 мая 2013г. № 290 «Об утверждении формы сводного отчета о проведении оценки регулирующего воздействия, формы заключения об оценке регулирующего воздействия, методики оценки регулирующего воздействия»;</p> <p>1.20. приказ Минэкономразвития России от 26 марта 2014г. № 159 «Об утверждении Методических рекомендаций по организации и проведению процедуры оценки регулирующего воздействия проектов нормативных правовых актов субъектов Российской Федерации и экспертизы нормативных правовых актов субъектов Российской Федерации»;</p> <p>1.21. приказ Минэкономразвития России от 11 ноября 2015г. № 830 «Об утверждении методики оценки фактического воздействия нормативных правовых актов, формы проекта плана проведения федеральным органом исполнительной власти оценки фактического воздействия нормативных правовых актов, формы отчета об оценке фактического воздействия нормативного правового акта, формы заключения об оценке фактического воздействия нормативного правового акта»;</p> <p>1.22. приказ Минэкономразвития России от 7 июля 2015г. № 454 «Об утверждении методики проведения публичных (общественных) консультаций (обсуждений)».</p> <p>1.23. Закон Приморского края от 22.12.2008 № 373-КЗ «О законодательной деятельности в Приморском крае»</p> <p>1.24. Постановление Правительства Приморского края от 26.12.2012 № 435-па «Об утверждении Порядка организации и проведения оценки регулирующего воздействия проектов нормативных правовых актов Приморского края, экспертизы нормативных правовых актов Приморского края, оценки фактического воздействия нормативных правовых актов Приморского края» (в редакции 2021 года)</p> <p>1.25. Распоряжение Губернатора Приморского края от 11.12.2019 № 719-ра «Об информационной системе Приморского края «Интернет-портал для публичного обсуждения нормативных правовых актов Приморского края и их проектов, муниципальных нормативных правовых актов в Приморском крае и их проектов»</p> <p>1.26. Закон Приморского края от 03 декабря 2014 г. № 507-КЗ « О порядке проведения экспертизы муниципальных нормативных правовых актов и оценки регулирующего воздействия проектов муниципальных нормативных правовых актов в Приморском крае»</p>
<p>2. Иные профессиональные знания</p>	<p>1.2. область защиты персональных данных.</p>

Таблица компетенций для государственных служащих по виду профессиональной деятельности «Развитие института государственно-частного партнерства»

I. Профессиональные знания	
1. Знания в сфере законодательства	<p>1.1. Бюджетный кодекс Российской Федерации;</p> <p>1.2. Налоговый кодекс Российской Федерации;</p> <p>1.3. Федеральный закон от 21 июля 2005г. № 115-ФЗ «О концессионных соглашениях»;</p> <p>1.4. Федеральный закон от 13 июля 2015г. № 224-ФЗ «О государственно-частном партнерстве, муниципально-частном партнерстве в Российской Федерации и внесении изменений в отдельные законодательные акты Российской Федерации»;</p> <p>1.5. подзаконные акты, принятые во исполнение Федерального закона № 115-ФЗ и Федерального закона № 224-ФЗ;</p> <p>1.6. Акты, регламентирующие деятельность Правительства Российской Федерации, федеральных органов исполнительной власти, органов государственной власти субъектов Российской Федерации и органов местного самоуправления;</p> <p>1.7. Закон Приморского края от 04.02.2015 № 548-КЗ «Об участии Приморского края в проектах государственно-частного партнерства»;</p> <p>1.8. Постановление Администрации Приморского края от 25.12.2015 № 518-па «Об уполномоченном органе на рассмотрение предложений о заключении концессионных соглашений с Приморским краем, поступивших от лиц, выступающих с инициативой заключения таких концессионных соглашений»;</p> <p>1.9. Постановление Администрации Приморского края от 18 января 2017г. № 11-па «О мерах по реализации отдельных статей 37 Федерального Закона от 21 июля 2005г. № 115-ФЗ «О концессионных соглашениях» при рассмотрении предложения лица, выступившего с инициативой заключения концессионного соглашения».</p>
2. Иные профессиональные знания	<p>2.1. знание практики реализации проектов государственно-частного партнерства (муниципально-частного партнерства);</p> <p>2.2. знание методик оценки инвестиционной привлекательности проекта (чистая приведенная стоимость, простой период окупаемости, дисконтированный период окупаемости, внутренняя норма доходности, коэффициенты покрытия долга);</p>

	<p>2.3. знание методик оценки бюджетной эффективности (показатели дисконтированной бюджетной эффективности, индекс бюджетной эффективности, период окупаемости проекта для бюджета, дисконтированный период окупаемости проекта для бюджета);</p> <p>2.4. основные механизмы финансирования инвестиционных проектов государственно-частного партнерства/муниципально-частного партнерства;</p> <p>2.5. понятие и состав инструментов проектного финансирования;</p> <p>2.6. понятие рынка капитала и его инструментарий;</p> <p>2.7. особенности применения механизмов государственно-частного партнерства в различных отраслях экономики.</p>
--	--

Таблица компетенций для государственных служащих по виду профессиональной деятельности «Регулирование в сфере государственных инвестиций и инвестиционной деятельности»

I. Профессиональные знания	
1. Знания в сфере законодательства	<p>1.1. Гражданский кодекс Российской Федерации;</p> <p>1.2. Закон РСФСР от 26 июня 1991г. № 1488-1 «Об инвестиционной деятельности в РСФСР»;</p> <p>1.3. Федеральный закон от 9 июля 1999г. № 160-ФЗ «Об иностранных инвестициях в Российской Федерации»;</p> <p>1.4. Федеральный закон от 25 февраля 1999г. № 39-ФЗ «Об инвестиционной деятельности в Российской Федерации, осуществляемой в форме капитальных вложений»;</p> <p>1.5. Федеральный закон от 29 апреля 2008г. № 57-ФЗ «О порядке осуществления иностранных инвестиций в хозяйственные общества, имеющие стратегическое значение для обеспечения обороны страны и безопасности государства»;</p>

1.6. Федеральный закон от 7 мая 2013г. № 78-ФЗ «Об уполномоченных по защите прав предпринимателей в Российской Федерации»;

1.7. Федеральный закон от 29 декабря 2014г. № 473-ФЗ «О территориях опережающего социально-экономического развития в Российской Федерации»;

1.8. постановление Правительства Российской Федерации от 30 декабря 2009г. № 1141 «О Консультативном совете по иностранным инвестициям в России»;

1.9. постановление Правительства Российской Федерации от 16 июля 2015г. № 708 «О специальных инвестиционных контрактах для отдельных отраслей промышленности»;

1.10. постановление Правительства Российской Федерации от 22 июня 2015г. № 614 «Об особенностях создания территорий опережающего социально-экономического развития на территориях монопрофильных муниципальных образований Российской Федерации (моногородов) (вместе с «Правилами создания территорий опережающего социального-экономического развития на территориях монопрофильных муниципальных образований Российской Федерации (моногородов)»;

1.11. распоряжение Правительства Российской Федерации от 31 января 2017г. № 147-р об утверждении целевых моделей упрощения процедур ведения бизнеса и повышения инвестиционной привлекательности субъектов Российской Федерации»;

1.12. распоряжение Правительства Российской Федерации от 17 января 2019г. № 20-р «О реализации планов мероприятий («дорожных карт») «Совершенствование таможенного администрирования», «Поддержка доступа на рынки зарубежных стран и поддержка экспорта», «Повышение доступности энергетической инфраструктуры», «Улучшение предпринимательского климата в сфере строительства»;

1.13. Закон Приморского края от 10.05.2006 № 354-КЗ «О государственной поддержке инвестиционной деятельности в Приморском крае»;

	<p>1.14. Закон Приморского края от 3 июня 2014 года № 429-КЗ «О порядке принятия решений о включении организаций в реестр участников региональных инвестиционных проектов и об условиях и порядке внесения изменений в такой реестр в Приморском крае.»;</p> <p>1.15. Постановление Администрации Приморского края от 24 декабря 2013 г. № 501-па «Об утверждении единого регламента сопровождения инвестиционных проектов по принципу «Одного окна».</p>
2. Иные профессиональные знания	<p>2.1. методика оценки коммерческой привлекательности инвестиционного проекта (чистая приведенная стоимость, период окупаемости, внутренняя норма доходности, коэффициенты покрытия долга и т.п.);</p> <p>2.2. основные положения и критерии заключения инвестиционного соглашения между частным инвестором и органом государственной власти;</p> <p>2.3. основные формы и виды оказания государственной поддержки российским и зарубежным организациям в реализации инвестиционных проектов;</p> <p>2.4. методология формирования Национального рейтинга состояния инвестиционного климата в субъектах Российской Федерации.</p>

Таблица компетенций для государственных служащих по виду профессиональной деятельности «Регулирование потребительского рынка и общественного питания»

I. Профессиональные знания	
1. Знания в сфере законодательства	<p>1.1. Гражданский кодекс Российской Федерации;</p> <p>1.2. Закон Российской Федерации от 7 февраля 1992г. № 2300-1 «О защите прав потребителей»;</p>

	<p>1.3. Федеральный закон от 28 декабря 2009г. № 381-ФЗ «Об основах государственного регулирования торговой деятельности в Российской Федерации»;</p> <p>1.4. Федеральный закон от 30 декабря 2006г. № 271-ФЗ «О розничных рынках и о внесении изменений в Трудовой кодекс Российской Федерации»;</p> <p>1.5. Федеральный закон от 24 июля 2007г. № 209-ФЗ «О развитии малого и среднего предпринимательства в Российской Федерации»;</p> <p>1.6. постановление Правительства Российской Федерации от 15 августа 1997г. № 1036 «Об утверждении Правил оказания услуг общественного питания»;</p> <p>1.7. постановление Правительства Российской Федерации от 19 января 1998г. № 55 «Об утверждении Правил продажи отдельных видов товаров, перечня товаров длительного пользования, на которые не распространяется требование покупателя о безвозмездном предоставлении ему на период ремонта или замены аналогичного товара, и перечня непродовольственных товаров надлежащего качества, не подлежащих возврату или обмену на аналогичный товар других размера, формы, габарита, фасона, расцветки или комплектации»;</p> <p>1.8. постановление Правительства Российской Федерации от 15 апреля 2014г. № 328 «Об утверждении государственной программы Российской Федерации «Развитие промышленности и повышение ее конкурентоспособности»;</p> <p>1.9. распоряжение Губернатора Приморского края от 28 декабря 2021 года №384-рг «О реализации мероприятий по внедрению стандарта развития конкуренции в Приморском крае».</p>
<p>2. Иные профессиональные знания</p>	<p>2.1. направления, устройства и специфика деятельности хозяйствующих субъектов и предпринимательства в Российской Федерации;</p> <p>2.2. понятие устройства и принципов работы системы регулирования деятельности хозяйствующих субъектов и предпринимательства в Российской Федерации;</p>



	<p>2.3. государственная политика в области регулирования деятельности хозяйствующих субъектов и предпринимательства;</p> <p>2.4. устройство, структура, специфика потребительского рынка и общественного питания;</p> <p>2.5. понятие устройства и принципов системы регулирования потребительского рынка и общественного питания, включая вопросы ценового регулирования;</p> <p>2.6. практики применения законодательства в области регулирования потребительского рынка и общественного питания, включая правовое обеспечение образования хозяйствующих субъектов;</p> <p>2.7. основные и современные технологии, методы и инструменты работы, применяемые в системе общественного питания;</p> <p>2.8. основы финансового планирования и бюджетирования;</p> <p>2.9. ситуация и положение дел в области потребительского рынка и общественного питания, основных тенденций и перспектив.</p>
--	--

## Приложение Ж

### Реестр полномочий органов финансово-экономического блока Правительства Приморского края

#### **Полномочия Министерства государственного финансового контроля Приморского края**

1. Контроль за соблюдением положений правовых актов, регулирующих бюджетные правоотношения, в том числе устанавливающих требования к бухгалтерскому учету и составлению и представлению бухгалтерской (финансовой) отчетности государственных учреждений.
2. Контроль за соблюдением положений правовых актов, обуславливающих публичные нормативные обязательства и обязательства по иным выплатам физическим лицам из бюджета, формирование доходов и осуществление расходов бюджета Приморского края при управлении и распоряжении государственным имуществом и (или) его использовании, а также за соблюдением условий договоров (соглашений) о предоставлении средств из бюджета Приморского края, государственных контрактов.
3. Контроль за соблюдением условий договоров (соглашений), заключенных в целях исполнения договоров (соглашений) о предоставлении средств из бюджета Приморского края, а также в случаях, предусмотренных Бюджетным кодексом Российской Федерации, условий договоров (соглашений), заключенных в целях исполнения государственных контрактов.
4. Контроль за достоверностью отчетов о результатах предоставления и (или) использования бюджетных средств (средств, предоставленных из бюджета), в том числе отчетов о реализации государственных программ, отчетов об исполнении государственных заданий, отчетов о достижении значений показателей результативности предоставления средств из бюджета.
5. Контроль в сфере закупок, предусмотренный законодательством Российской Федерации о контрактной системе в сфере закупок товаров, работ, услуг для обеспечения государственных и муниципальных нужд

#### **Полномочия Министерства финансов Приморского края**

1. Принимает участие в разработке и реализации единой финансовой политики на территории Приморского края.
2. Осуществляет:
  - 2.1. обеспечение предоставления бюджетных кредитов в пределах бюджетных ассигнований, утвержденных законом Приморского края о краевом бюджете, и представление Приморского края в договорах о предоставлении средств краевого бюджета на возвратной основе, а также в правоотношениях, возникающих в связи с их заключением.
  - 2.2. принятие решений о заключении мировых соглашений с установлением условий урегулирования задолженности должников способами, предусмотренными законом Приморского края о краевом бюджете.
  - 2.3. управление средствами Резервного фонда Приморского края.
  - 2.4. формирование и утверждение сводного перечня налоговых льгот (налоговых расходов).
  - 2.5. исполнение судебных актов по искам к Приморскому краю о возмещении вреда, причиненного незаконными действиями (бездействием) государственных органов Приморского края или их должностных лиц, в том числе в результате издания

государственными органами Приморского края актов, не соответствующих закону или иному нормативному правовому акту, а также судебных актов по иным искам о взыскании денежных средств за счет средств казны Приморского края (за исключением судебных актов о взыскании денежных средств в порядке субсидиарной ответственности главных распорядителей средств краевого бюджета), судебных актов о присуждении компенсации за нарушение права на исполнение судебного акта в разумный срок в порядке, предусмотренном Бюджетным кодексом Российской Федерации.

2.6. заключение с органами местного самоуправления соглашений на очередной финансовый год, которыми предусматриваются меры по социально-экономическому развитию и оздоровлению финансов муниципального образования.

2.7. внутренний контроль в установленном порядке в пределах своих полномочий.

2.8. внутренний финансовый аудит в установленном порядке с соблюдением федеральных стандартов внутреннего финансового аудита.

2.9. контроль за использованием субвенций, полученных бюджетом муниципального района на исполнение полномочий по расчету и предоставлению дотаций поселениям за счет средств краевого бюджета.

2.10. обеспечение размещения информации на едином портале бюджетной системы Российской Федерации в информационно-телекоммуникационной сети Интернет, в установленном порядке.

2.11. обеспечение включения информации и документов в реестр участников бюджетного процесса, а также юридических лиц, не являющихся участниками бюджетного процесса, в порядке, установленном Министерством финансов Российской Федерации.

2.12. формирование и ведение реестра источников доходов краевого бюджета.

2.13. функции главного распорядителя и получателя средств краевого бюджета, главного администратора, администратора доходов, главного администратора, администратора источников финансирования дефицита краевого бюджета в соответствии с законодательством Приморского края.

2.14. государственные внутренние заимствования Приморского края в части кредитов, привлекаемых от кредитных организаций, и кредитов, привлекаемых от других бюджетов бюджетной системы Российской Федерации.

2.15. закупку товаров, работ, услуг, связанных с обеспечением деятельности министерства, а также в целях реализации полномочий в установленной сфере деятельности в порядке, установленном действующим законодательством.

2.16. контроль за соблюдением органами местного самоуправления нормативов формирования расходов на содержание органов местного самоуправления в пределах своих полномочий.

2.17. ведение бюджетного учета и формирование бюджетной отчетности министерства как главного распорядителя, получателя средств краевого бюджета, главного администратора, администратора доходов и источников финансирования дефицита краевого бюджета.

2.18. проведение мониторингов исполнения местных бюджетов в порядке, установленном федеральным органом исполнительной власти.

2.19. мониторинг и оценку качества управления бюджетным процессом в городских округах, муниципальных районах и округах Приморского края.

2.20. ведомственный контроль за соблюдением законодательства Российской Федерации и иных нормативных правовых актов о контрактной системе в сфере закупок товаров, работ, услуг для обеспечения государственных и муниципальных нужд в отношении подведомственного ему заказчика.

2.21. обеспечение использования по назначению и контроль за сохранностью и эффективностью использования объектов собственности Приморского края, закрепленных за подведомственным краевым государственным учреждением.

3. Определяет:

3.1. порядок представления реестра расходных обязательств муниципального образования в финансовый орган Приморского края.

3.2. порядок планирования бюджетных ассигнований краевого бюджета субъектами бюджетного планирования на очередной финансовый год и плановый период.

3.3. порядок представления главными распорядителями средств краевого бюджета обоснований бюджетных ассигнований.

3.4. порядок проведения мониторинга и оценки качества финансового менеджмента главными распорядителями средств краевого бюджета, главными администраторами доходов краевого бюджета, главными администраторами источников финансирования дефицита краевого бюджета и формирования их ежегодного рейтинга.

3.5. порядок осуществления мониторинга и оценки качества управления бюджетным процессом в городских округах, муниципальных районах и округах Приморского края.

3.6. порядок формирования и ведения сводного реестра главных распорядителей, распорядителей и получателей средств краевого бюджета, главных администраторов и администраторов доходов краевого бюджета, главных администраторов и администраторов источников финансирования дефицита краевого бюджета, а также юридических лиц, не являющихся участниками бюджетного процесса.

3.7. порядок применения бюджетной классификации Российской Федерации в части, относящейся к краевому бюджету и бюджету территориального фонда обязательного медицинского страхования Приморского края.

3.8. порядок определения перечня и кодов целевых статей расходов бюджетов, финансовое обеспечение которых осуществляется за счет межбюджетных субсидий, субвенций и иных межбюджетных трансфертов, имеющих целевое назначение, предоставляемых из краевого бюджета.

3.9. порядок исполнения краевого бюджета по расходам и по источникам финансирования дефицита краевого бюджета при казначейском обслуживании исполнения краевого бюджета органами Федерального казначейства.

3.10. порядок составления и ведения сводной бюджетной росписи краевого бюджета, включая внесение в нее изменений, бюджетных росписей главных распорядителей средств краевого бюджета.

3.11. порядок взыскания остатков непогашенных бюджетных кредитов, включая проценты, штрафы и пени.

3.12. порядок санкционирования оплаты денежных обязательств, подлежащих исполнению за счет средств краевого бюджета, в том числе денежных обязательств, подлежащих исполнению за счет бюджетных ассигнований по источникам финансирования дефицита бюджета, в соответствии с положениями Бюджетного кодекса Российской Федерации.

3.13. порядок санкционирования расходов краевых государственных бюджетных и автономных учреждений, источником финансового обеспечения которых являются субсидии на иные цели, а также расходов краевых государственных бюджетных и автономных учреждений, краевых государственных унитарных предприятий, источником финансового обеспечения которых являются субсидии на осуществление капитальных вложений в объекты капитального строительства собственности Приморского края и приобретение объектов недвижимого имущества в собственность Приморского края.

3.14. порядок составления и ведения кассового плана исполнения краевого бюджета, утверждения и доведения предельного объема оплаты денежных обязательств в соответствующем периоде текущего финансового года, а также состав и сроки представления главными распорядителями бюджетных средств, главными администраторами доходов краевого бюджета, главными администраторами источников финансирования дефицита краевого бюджета сведений, необходимых для составления и ведения кассового плана.

3.15. порядок составления бюджетной отчетности.

3.16. порядок представления утвержденных местных бюджетов, отчетов об исполнении местных бюджетов и иной отчетности муниципальными образованиями, установленной Министерством финансов Российской Федерации.

3.17. порядок завершения операций по исполнению краевого бюджета в текущем финансовом году и взыскания в доход краевого бюджета неиспользованных остатков межбюджетных трансфертов, полученных в форме субсидий, субвенций и иных межбюджетных трансфертов, имеющих целевое назначение, в соответствии с требованиями Бюджетного кодекса Российской Федерации.

3.18. порядок обеспечения получателей бюджетных средств при завершении текущего финансового года наличными деньгами, необходимыми для осуществления их деятельности в нерабочие праздничные дни в Российской Федерации в январе очередного финансового года.

3.19. порядок доведения бюджетных ассигнований и (или) лимитов бюджетных обязательств до главных распорядителей бюджетных средств при организации исполнения краевого бюджета по расходам и источникам финансирования дефицита краевого бюджета и передачи бюджетных ассигнований, лимитов бюджетных обязательств при реорганизации участников бюджетного процесса краевого уровня.

3.20. порядок исполнения решения о применении бюджетных мер принуждения, решений об изменении (отмене) указанных решений.

3.21. порядок направления главными распорядителями средств краевого бюджета, представлявшими в суде интересы Приморского края, в министерство информации о результатах рассмотрения дела в суде, о наличии оснований для обжалования судебного акта, о результатах его обжалования, а также уведомления министерством главных распорядителей средств краевого бюджета об исполнении за счет казны Приморского края судебных актов о возмещении вреда.

3.22. порядок принятия и учета бюджетных и денежных обязательств получателей средств краевого бюджета.

3.23. правила (основания, условия и порядок) списания и восстановления в учете задолженности по денежным обязательствам перед Приморским краем.

3.24. типовые формы договоров (соглашений) о предоставлении субсидий юридическим лицам (за исключением субсидий государственным (муниципальным) учреждениям), индивидуальным предпринимателям, а также физическим лицам - производителям товаров, работ, услуг, иным некоммерческим организациям.

3.25. типовые формы договоров (соглашений) о предоставлении из краевого бюджета субсидий некоммерческим организациям, не являющимся государственными (муниципальными) учреждениями, а также грантов в форме субсидий государственным бюджетным и автономным учреждениям.

3.26. типовую форму соглашения о предоставлении субсидии бюджету муниципального образования Приморского края из краевого бюджета.

3.27. порядок представления документов и материалов, необходимых для согласования министерством программ муниципальных внутренних и внешних заимствований, муниципальных гарантий муниципального образования Приморского края на очередной финансовый год и плановый период, а также изменений в указанные программы.

4. Взаимодействует с территориальными органами федеральных органов исполнительной власти, органами исполнительной власти Приморского края, на которые возложена ответственность за обеспечение своевременного поступления налогов и других

обязательных платежей в краевой бюджет, а также по вопросам исполнения краевого бюджета.

### **Полномочия Министерства экономического развития Приморского края**

1. Определение приоритетов социально-экономического развития края, направлений, способов, механизмов, этапов их достижения на основе реализации единой государственной политики в сфере стратегического планирования.
2. Прогнозирование условий, факторов, сравнительных преимуществ, ограничений социально-экономического развития края на среднесрочный и долгосрочный периоды.
3. Прогнозирование и определение параметров, условий и факторов (отраслевых, инвестиционных, трудовых, пространственных, инфраструктурных, экспортных) достижения и обеспечения устойчивого экономического роста в крае.
4. Прогнозирование, оценка производственного, инвестиционного, финансового, налогового потенциала отраслей и субъектов экономики с учетом изменений элементов налогообложения, обязательных платежей, сборов, тарифов, применения мер государственной финансовой и нефинансовой поддержки субъектов реального сектора экономики.
5. Организация, координация и методическое сопровождение деятельности органов исполнительной власти края, органов местного самоуправления по вопросам прогнозирования социально-экономического развития края, реализации документов стратегического планирования.
6. Организация программного и проектного управления, координация и методическое сопровождение органов исполнительной власти края, органов местного самоуправления по вопросам формирования и реализации государственных программ края, региональных проектов.
7. Развитие общественно-государственного сотрудничества по вопросам социально-экономического развития края, в том числе посредством создания и обеспечения правовых и организационных условий для оценки регулирующего воздействия (далее также - ОРВ) проектов нормативных правовых актов края, экспертизы и оценки фактического воздействия (далее также - ОФВ) нормативных правовых актов края, методического обеспечения деятельности по проведению ОРВ проектов государственных актов, экспертизы и ОФВ государственных актов, оценки применения обязательных требований, содержащихся в нормативных правовых актах края, которые связаны с осуществлением предпринимательской и иной экономической деятельности.
8. Содействие органам местного самоуправления в определении направлений развития государственных образований, соответствующих основным направлениям деятельности Правительства края.
9. Стимулирование органов местного самоуправления к повышению эффективности своей деятельности путем развития и реализации системы оценки эффективности деятельности.
10. Определение центров экономического роста на основе эффективного сочетания частных инвестиционных проектов, инфраструктурных объектов, привлечения и закрепления трудовых ресурсов, формирования устойчивых агломераций.
11. Координация деятельности органов исполнительной власти края, органов местного самоуправления, заинтересованных организаций в целях максимизации выгод комплексного развития центров роста.
12. Организация и осуществление мониторинга сравнительного положения края в показателях и практиках социально-экономического развития субъектов Российской Федерации, анализа итогов выполнения документов стратегического планирования, подготовки отчетов Губернатора и Правительства края в соответствии с требованиями указов Президента Российской Федерации.

13. Прогнозирование баланса трудовых ресурсов края, оценка уровня жизни населения на основе денежных доходов, в том числе заработной платы, социальных выплат (иных мер государственной поддержки), определение величины прожиточного минимума.
14. Разработка и организация проведения на территории края единой государственной политики в сфере внешнеэкономического, в том числе приграничного экономического, сотрудничества края, межрегиональных связей и выставочно-конгрессной деятельности края.
15. Развитие экспортного потенциала края, содействие диверсификации товарной и географической структуры краевого экспорта, стимулирование несырьевого неэнергетического экспорта.
16. Обеспечение реализации полномочий Правительства края в сфере государственно-частного партнерства (далее также - ГЧП) и концессионных соглашений, осуществление функции уполномоченного органа исполнительной власти края в сфере ГЧП и концессионных соглашений.
17. Определение направлений инновационного развития экономики края, создание условий для инновационного развития, стимулирование и государственная поддержка инновационной активности в крае.
18. Обеспечение функционирования и развития территорий опережающего социально-экономического развития и свободного порта Владивосток на территории края.
19. Обеспечение создания условий для привлечения частных инвестиций через реализацию особых правовых режимов территорий опережающего социально-экономического и свободного порта Владивосток на территории края, а также стимулирования инвестиционной деятельности на территориях перспективного развития края.
20. Формирование и реализация краевой государственной политики, направленной на привлечение частных инвестиций, стимулирование и государственную поддержку инвестиционной деятельности.
21. Формирование и реализация краевой государственной политики в области развития малого и среднего предпринимательства.
22. Содействие развитию конкуренции в крае, создание справедливых условий деятельности для хозяйствующих субъектов независимо от форм собственности.
23. Улучшение инвестиционного и делового климата, создание условий для развития бизнеса.



## Приложение 3

### Реестр полномочий органов финансово-экономического блока местных администраций муниципальных образований (городской округ)

<b>Полномочия органов внутреннего муниципального финансового контроля</b>
<p>1. Осуществляет контроль за соблюдением положений правовых актов, регулирующих бюджетные правоотношения, в том числе устанавливающих требования к бухгалтерскому учету и составлению и представлению бухгалтерской (финансовой) отчетности муниципальных учреждений</p> <p>2. Осуществляет контроль за соблюдением положений правовых актов, обуславливающих публичные нормативные обязательства и обязательства по иным выплатам физическим лицам из бюджета, формирование доходов и осуществление расходов бюджета городского округа при управлении и распоряжении муниципальным имуществом и (или) его использовании, а также за соблюдением условий договоров (соглашений) о предоставлении средств из бюджета городского округа, муниципальных контрактов</p> <p>3. Осуществляет контроль за соблюдением условий договоров (соглашений), заключенных в целях исполнения договоров (соглашений) о предоставлении средств из бюджета городского округа, а также в случаях, предусмотренных настоящим Кодексом, условий договоров (соглашений), заключенных в целях исполнения муниципальных контрактов</p> <p>4. Осуществляет контроль за достоверностью отчетов о результатах предоставления и (или) использования бюджетных средств (средств, предоставленных из бюджета), в том числе отчетов о реализации муниципальных программ, отчетов об исполнении муниципальных заданий, отчетов о достижении значений показателей результативности предоставления средств из бюджета</p> <p>5. Осуществляет контроль в сфере закупок, предусмотренный законодательством Российской Федерации о контрактной системе в сфере закупок товаров, работ, услуг для обеспечения государственных и муниципальных нужд</p>
<b>Полномочия финансовых органов</b>
<p>1. Готовит предложения и реализует меры по совершенствованию бюджетного процесса.</p> <p>2. Осуществляет управление средствами бюджета городского округа.</p> <p>3. Осуществляет сбор, свод и составление бюджетной отчетности об исполнении бюджета городского округа. Ежемесячно составляет и представляет отчет об исполнении бюджета городского округа в порядке, установленном Министерством финансов Российской Федерации, муниципальными правовыми актами городского округа. Составляет и предоставляет в Министерство финансов Приморского края бюджетную отчетность городского округа.</p> <p>4. Осуществляет методическое руководство бюджетным учетом и отчетностью казенных, бюджетных и автономных муниципальных учреждений.</p> <p>5. Участвует в подготовке муниципальных целевых программ, обеспечивает в установленном порядке их финансирование за счет средств бюджета городского округа.</p> <p>6. Устанавливает методику планирования бюджетных ассигнований.</p> <p>7. Организует работу по разработке проекта бюджета городского округа на очередной финансовый год и плановый период в установленном законом порядке.</p>

8. Составляет и ведет сводную бюджетную роспись бюджета городского округа на основании утвержденного бюджета.

9. Определяет порядок составления и ведения, а также составляет и ведет кассовый план.

10. Составляет и ведет реестр расходных обязательств городского округа.

11. Осуществляет, в пределах своей компетенции, казначейское исполнение бюджета города в пределах, установленных на соответствующий период расходов бюджета.

12. Обеспечивает полный учет распорядителей средств бюджета городского округа.

13. Осуществляет анализ информации о состоянии бюджета городского округа и прогнозирование объемов поступающих финансовых ресурсов, составляет отчет об исполнении бюджета.

14. Контролирует своевременность совершения операций со средствами бюджета города банками и иными финансово-кредитными учреждениями.

15. Взаимодействует с соответствующими органами исполнительной власти, налоговыми и правоохранительными органами, учреждениями Центрального банка Российской Федерации и органами федерального казначейства, банками и иными финансово-кредитными учреждениями в целях улучшения организации работы и усиления контроля за исполнением бюджета городского округа.

16. Готовит предложения и реализует меры, направленные на совершенствование структуры расходов бюджета городского округа.

17. Совершенствует методы бюджетного планирования и порядок бюджетного финансирования.

18. Осуществляет внутренний финансовый контроль и внутренний финансовый аудит как главный распорядитель (распорядитель) средств бюджета городского округа, главный администратор (администратор) доходов бюджета городского округа, главный администратор (администратор) источников финансирования дефицита бюджета городского округа.

19. Разрабатывает совместно с органами налоговой службы Российской Федерации, соответствующими органами администрации предложения о налоговой политике, в части налогов и платежей, поступающих в бюджет городского округа.

20. Разрабатывает условия выпуска и размещения в установленном порядке муниципальных долговых обязательств (облигации, займы, векселя и др.).

21. Проводит проверки финансового состояния получателей бюджетных средств на возвратной основе, получателей муниципальных гарантий, получателей бюджетных инвестиций, ведет муниципальную долговую книгу.

22. Участвует в подготовке проектов договоров и соглашений, заключаемых администрацией города в области финансовых и кредитных отношений.

23. Осуществляет иные операции со средствами бюджета городского округа в соответствии с действующим законодательством.

24. Устанавливает порядок открытия и ведения лицевых счетов получателей средств бюджета городского округа, бюджетных и автономных муниципальных учреждений, открываемых в финансовом органе.

25. Устанавливает порядки, предусмотренные действующим бюджетным законодательством Российской Федерации.

26. Принимает и регистрирует, ведет учет, исполнение и хранение исполнительных документов по обращению взыскания на средства бюджета городского округа.

27. Осуществляет подготовку разделов (частей разделов) доклада главы города по соответствующим направлениям деятельности о достигнутых значениях показателей для оценки эффективности деятельности органов местного самоуправления города за отчетный год и их планируемых значениях на 3-летний период (далее - разделы (части

разделов) доклада главы города) в соответствии с муниципальными правовыми актами городского округа.

28. Проводит мероприятия, обеспечивающие улучшение значений показателей для оценки эффективности деятельности органов местного самоуправления города, указанных в разделах (частях разделов) доклада главы города.

29. Осуществляет мониторинг значений показателей для оценки эффективности деятельности органов местного самоуправления города, указанных в разделах (частях разделов) доклада главы города.

30. Осуществляет иные бюджетные полномочия в соответствии с Бюджетным кодексом Российской Федерации, Уставом города, другими нормативными правовыми актами Российской Федерации.

#### **Полномочия органов администрации в сфере экономики**

1. Организация стратегического планирования социально-экономического развития городского округа

2. Анализ показателей и прогнозирование социально-экономического развития городского округа

3. Осуществление полномочий в сфере разработки, реализации и мониторинга муниципальных программ

4. Осуществление полномочий администрации городского округа в области промышленной политики

5. Осуществление полномочий администрации городского округа по содействию развитию конкуренции

6. Создание условий для обеспечения жителей городского округа услугами общественного питания, торговли и бытового обслуживания

7. Осуществление полномочий администрации городского округа по содействию развитию малого и среднего предпринимательства

8. Осуществление полномочий администрации городского округа в области тарифного регулирования, оценке регулирующего воздействия

9. Осуществление полномочий администрации по обеспечению благоприятного инвестиционного климата на территории городского округа

10. Организация, координация и реализация проектной деятельности, развитие государственно-частного партнерства

## Приложение И

### Рабочие программы учебных модулей (дисциплин)

#### Модуль 1. «100 инвестхаков по работе с инвесторами»

**1. Цель:** Познакомить с основными подходами к управлению проектами на муниципальном уровне и их структурированию

#### 2. Планируемые результаты освоения модуля (дисциплины)

Профессиональные компетенции	Знания	Умения	Практический опыт
<b>ВД-2: Управление инвестиционными проектами с использованием механизма государственно-частного партнерства (08.041)</b>			
ПК-3 Способность организовывать и проводить подготовку к реализации проекта	Принципов осуществления проектной деятельности на муниципальном уровне, роли проектов в достижении стратегических целей развития территории	Работы с различными заинтересованными сторонами, составления реестра и матрицы стейкхолдеров	Выполнение трудовых функций по планированию и организации проектной деятельности, делегированию, постановке задач и контролю за их выполнением

#### 3. Тематический план и содержание модуля

Наименование разделов и тем	Содержание учебного материала и формы организации деятельности обучающихся	Объем акад. часов
1	2	3
Тема 1. 100 инвестхаков по работе с инвесторами	<i>Практические занятия</i>	
	Ключевые аспекты инвестиционной работы регионов и муниципальных образований с инвесторами - Построение инвестиционной команды - Привлечение инвесторов - Экспертиза инвестиционных проектов - Сопровождение инвесторов - Создание инвестиционного контента - PR в работе с инвесторами	16
	<i>Самостоятельная работа обучающихся</i>	8
	Стратегическая сессия совместно с представителями Министерства экономического развития ПК и Инвестиционного агентства ПК. Выявление базовых вопросов по взаимодействию региональных ОИВ, институтов развития и муниципальных образований совместно с представителями ДВФУ (студенты, профессорско-преподавательский состав)	
<i>Контроль</i>	Входное тестирование	4

#### Модуль 2. Развитие инвестиционной команды муниципального образования.

**1. Цель:** рассказать о принципах формирования проектной команды муниципалитета, основных методиках командной работы, взаимодействию со стейкхолдерами и проведению переговоров

## 2. Планируемые результаты освоения модуля (дисциплины)

Профессиональные компетенции	Знания	Умения	Практический опыт
<b>ВД-2:</b> Управление инвестиционными проектами с использованием механизма государственно-частного партнерства (08.041)			
ПК-3 Способность организовывать и проводить подготовку к реализации проекта	Принципов осуществления проектной деятельности на муниципальном уровне, роли проектов в достижении стратегических целей развития территории	Работы с различными заинтересованными сторонами, составления реестра и матрицы стейкхолдеров	Выполнение трудовых функций по планированию и организации проектной деятельности, делегированию, постановке задач и контролю за их выполнением

## 3. Тематический план и содержание модуля

Наименование разделов и тем	Содержание учебного материала и формы организации деятельности обучающихся	Объем акад. часов
1	2	3
Тема 1. Развитие инвестиционной команды муниципального образования	<i>Лекционные занятия</i>	2
	Инвестиционная команда муниципалитета: структура, функции, компетенции, полномочия, ресурсы, динамика. Использование методов и практики проектного управления.	
	<i>Практические занятия</i>	6
Тема 2. Управление проектами	Система регулярного взаимодействия с бизнесом муниципального образования и региона. Выращивание бизнеса: проактивная позиция команды.	
	<i>Лекционные занятия</i>	2
	Понятие заинтересованной стороны в проекте. Классификация заинтересованных сторон.	
	<i>Практические занятия</i>	6
	Инструменты работы с заинтересованными сторонами проекта. Реестр и матрица стейкхолдеров. Зависимость заинтересованных сторон и требований к проекту. Сбор требований. Матрица отслеживания требований. Переговорный процесс и учет долгосрочных интересов стейкхолдеров проекта	
<i>Самостоятельная работа</i>	4	
	Кейс: разработка Реестра и матрицы стейкхолдеров.	
<i>Контроль</i>		4

### Модуль 3. Системное представление муниципальной экономики

1. **Цель:** Дать слушателям системное представление о муниципальной экономике.

#### 2. Планируемые результаты освоения модуля (дисциплины)

Профессиональные компетенции	Знания	Умения	Практический опыт
ВД-1: Реализация инвестиционных проектов с применением разных форм финансирования (код 08.036)			
ПК-1 Способность проводить подготовку и разработку инвестиционные проекты	Теоретические основы инвестиционного проектирования и основные принципы разработки инвестиционного профиля	Определять основных стейкхолдеров инвестиционного проекта и характер взаимоотношений между ними, проводить оценку эффектов реализации инвестиционных проектов на территории муниципального образования	Владеет навыками подготовки описания муниципальных инвестиционных профилей, описание договорной и организационно-правовой структуры, платежного механизма

#### 3. Тематический план и содержание модуля

Наименование разделов и тем	Содержание учебного материала и формы организации деятельности обучающихся	Объем акад. часов
1	2	3
Тема 1. Системное представление муниципальной экономики	<i>Лекционные занятия</i>	2
	Муниципальная экономика в контексте экономики региона: закономерности размещения хозяйственных объектов, хозяйственные связи, цепочки формирования ценности. Инвестиционная политика регионов: цели, механизмы и критерии эффективности реализации.	
	<i>Практические занятия</i>	4
	Структура муниципальной экономики: ядро, сервисный и социальный контуры. Факторы конкурентоспособности экономики муниципального образования.	
	<i>Самостоятельная работа обучающихся</i>	5
	Разбор кейса: Анкетирование граждан и представителей бизнес-сообщества для выявления основных запросов на развитие территории	
	<i>Практические занятия</i>	2

Тема 2. Участие граждан в принятии бюджетных решений как ресурс развития территории	Инициативное бюджетирование как источник привлечения внебюджетного финансирования для реализации муниципальных проектов. Современный уровень активности населения муниципальных образований. Механизмы и технологии привлечения различных источников финансирования проектов по развитию территорий при активном вовлечении населения в процессы управления на местном уровне	
	<i>Самостоятельная работа обучающихся</i>	5
	Изучение опыта стратегий вовлечения граждан в процессы принятия бюджетных решений и разработка стратегии развития инициативного бюджетирования в Российской Федерации	

#### Модуль 4. Инвестиционная привлекательность и ресурсы муниципального образования

**1. Цель:** Познакомить с инструментами анализа инвестиционных ресурсов муниципального образования и научить применять данные инструменты в практической деятельности.

#### 2. Планируемые результаты освоения модуля (дисциплины)

Профессиональные компетенции	Знания	Умения	Практический опыт
<b>ВД-1:</b> Реализация инвестиционных проектов с применением разных форм финансирования (код 08.036)			
<b>ПК-2</b> Способность осуществлять реализацию инвестиционного проекта	Механизм построения дорожной карты реализации инвестиционных проектов территории, взаимосвязь инвестиционного профиля с документами стратегического планирования территории  Механизмов и инструментов государственной поддержки инвестиционных проектов	Определять стоимость и сроки финансирования проекта, читать финансовую модель инвестиционного проекта	Владеет навыком решения задач по оценке и структурированию проектов, выбору источников финансирования и инструментов государственной поддержки инвестиций

#### 3. Тематический план и содержание модуля

Наименование разделов и тем	Содержание учебного материала и формы организации деятельности обучающихся	Объем акад. часов
1	2	3

Тема 1. Факторы инвестиционной привлекательности конкурентоспособности муниципального образования.	<i>Лекционные занятия</i>	4
	Основные понятия инвестиционного развития. Факторы инвестиционной привлекательности и конкурентоспособности муниципального образования. Развитие кадрового потенциала и социальной привлекательности территории муниципалитета. Системное использование ресурсного потенциала территории. Потенциал развития действующего бизнеса: возможности диверсификации, интеграции, масштабирования.	
	<i>Самостоятельная работа обучающихся</i>	4
Тема 2. Актуальные вопросы налогообложения в РФ.	<i>Практические занятия</i>	2
	Налоги-инструмент регулирования социально-экономических отношений в обществе (на примере РФ). Налоговые льготы и преференции в РФ: классификация, виды. Последствия предоставления налоговых льгот: положительные и негативные.	
	<i>Самостоятельная работа обучающихся</i>	1
Тема 3. Государственная поддержка инвестиционной деятельности.	<i>Практические занятия</i>	2
	Режимы МИП, ПИП, СЗПК. Региональный инвестиционный стандарт	
	<i>Самостоятельная работа обучающихся</i>	1
	Дискуссия совместно с представителями Министерства экономического развития ПК, Инвестиционного агентства ПК, других министерств и ведомств. К вопросу эффективности мер государственной поддержки инвестиционной деятельности в муниципальных образованиях	

## Модуль 5. Профилирование инвестиционного развития территории.

**1. Цель:** рассказать о методах определения направлений инвестиционного развития, выявления и диагностики факторов и барьеров, препятствующих данным процессам

### 2. Планируемые результаты освоения модуля (дисциплины)

Профессиональные компетенции	Знания	Умения	Практический опыт
ВД- 2: Управление инвестиционными проектами с использованием механизма государственно-частного партнерства (08.041)			
ПК-3 Способность организовывать и проводить подготовку к	Принципов осуществления проектной деятельности на муниципальном уровне, роли проектов	Работы с различными заинтересованными сторонами, составления реестра и матрицы стейкхолдеров	Выполнение трудовых функций по планированию и организации про-



реализации проекта	в достижении стратегических целей развития территории		ектной деятельности, делегированию, постановке задач и контролю за их выполнением
--------------------	---	--	---

### 3. Тематический план и содержание модуля

Наименование разделов и тем	Содержание учебного материала и формы организации деятельности обучающихся	Объем акад. часов
1	2	3
Тема 1. Диагностика предстоящих системных изменений в структуре экономики муниципального образования.	<i>Лекционные занятия</i>	2
	Диагностика факторов, благоприятствующих развитию и тормозящих его.	
	<i>Практические занятия</i>	6
	Разработка образа будущего – согласование интересов населения, бизнеса и власти. Разработка дорожной карты инвестиционного развития территории. Содержание инвестиционного профиля и организация работы с ним. Продвижение региональных инвестиционных проектов как VIP товаров. Визуализация информации: качество подготовки презентаций инвестиционных проектов	
	<i>Самостоятельная работа обучающихся</i>	10
	Разработка дорожной карты инвестиционного развития территории на конкретном примере	

**Модуль 6. Вопросы практической реализации муниципальных инвестиционных проектов.**

**1. Цель:** Рассказать об основных проблемных вопросах практики реализации инвестиционных проектов муниципальных образований.

**2. Планируемые результаты освоения модуля (дисциплины)**

Профессиональные компетенции	Знания	Умения	Практический опыт
<b>ВД-1:</b> Реализация инвестиционных проектов с применением разных форм финансирования (код 08.036)			
<b>ПК-2</b> Способность осуществлять реализацию инвестиционного проекта	<b>Механизм</b> построения дорожной карты реализации инвестиционных проектов территории, взаимосвязь инвестиционного профиля с документами стратегического планирования территории <b>Механизмов</b> и инструментов государственной поддержки инвестиционных проектов	<b>Определять</b> стоимость и сроки финансирования проекта, читать финансовую модель инвестиционного проекта	<b>Владеет</b> навыком решения задач по оценке и структурированию проектов, выбору источников финансирования и инструментов государственной поддержки инвестиций

**3. Тематический план и содержание модуля**

Наименование разделов и тем	Содержание учебного материала и формы организации деятельности обучающихся	Объем акад. часов
1	2	3
Тема 1. Чтение и экспертиза финансовой модели инвестиционных проектов	<i>Лекционные занятия</i>	2
	Финансовое моделирование инвестиционных процессов муниципалитета. Экспертиза элементов финансовой модели инвестиционного проекта. Подходы и методы прочтения финансовой модели инвестиционного проекта. Выявление разрывов и противоречий	
	<i>Практические занятия</i>	6
	Определение финансовой модели. Функции финансовой модели. Виды финансовых моделей. Структура финансовой модели. Данные для построения: План продаж, План найма, План закупок, r&l, cf и пр. Финансовая модель как инструмент для оценки эффективности. Критерии эффективности и оценка	

	эффективности инвестиционных проектов. Финансовая модель по концессионерскому соглашению.	
	<i>Самостоятельная работа обучающихся</i>	3
	Разбор кейса: Как построить финансовую модель – пример: Финансовая модель инвестиционного проекта	
Тема 2. Стандарты создания инфраструктуры для инвестора.	<i>Лекционные занятия</i>	2
	Комплексное развитие территории. Стандарты создания инфраструктуры для инвестора. Архитектурная акупунктура Стандарты территориального планирования для инвесторов.	
	<i>Практические занятия</i>	2
	Качественная документация территориального планирования, как основа для успешной реализации инвестпроектов	
	<i>Самостоятельная работа обучающихся</i>	3
	Разбор кейса: проекты по благоустройству в концепции инвестиционного развития муниципалитета	
Тема 3. Туризм как ресурс развития территорий	<i>Практические занятия</i>	4
	Туризм как ресурс экономического и социального развития региона. Предприятия туристической направленности. Туристические ресурсы, как составные компоненты, «потенциала развития туризма» и способствующие развитию туризма факторы.	
Темы 1,2,3	<i>Самостоятельная работа обучающихся</i>	2
	Круглый стол совместно с представителями Министерства экономического развития ПК, Инвестиционного агентства ПК, других министерств и ведомств, ДВФУ и представителями бизнес-сообщества. Образ инвестиционного будущего Приморского края (о принимаемых мерах по повышению инвестиционной привлекательности в муниципальных образованиях Приморского края)	

**Модуль 7. Организация работы по привлечению инвесторов и работе с бизнесом.**

**1. Цель:** Рассказать о системе привлечения и сопровождения инвесторов

**2. Планируемые результаты освоения модуля (дисциплины)**

Профессиональные компетенции	Знания	Умения	Практический опыт
ВД-1: Реализация инвестиционных проектов с применением разных форм финансирования (код 08.036)			
ПК-1 Способность проводить под-	Теоретические основы инвестиционного про-	Определять основных стейкхолдеров инвестиционного проекта и	Подготовки описания муниципального

готовку и разрабатывать инвестиционные проекты	ектирования и основные принципы разработки инвестиционного профиля	характер взаимоотношений между ними, проводить оценку эффектов реализации инвестиционных проектов на территории муниципального образования	пальных инвестиционных профилей, описание договорной и организационно-правовой структуры, платежного механизма
--	--	--	--

### 3. Тематический план и содержание модуля

Наименование разделов и тем	Содержание учебного материала и формы организации деятельности обучающихся	Объем акад. часов
1	2	3
Тема 1. Реализация инвестиционных проектов	<i>Лекционные занятия</i>	2
	Система привлечения и обслуживания инвесторов: структура, нормативно-правовые основания, организация процессов. Мониторинг качества системы привлечения и обслуживания инвесторов.	
	<i>Практические занятия</i>	2
	Практика работы по поиску инвесторов и проведению переговоров. Организационно-правовые модели реализации инвестиционных проектов. Практика решения наиболее актуальных проблем инвесторов: кадры, сети, кооперация.	
	<i>Самостоятельная работа обучающихся</i>	5
Тема 2. Правовое регулирование инвестиционной деятельности в рамках муниципального образования	<i>Лекционные занятия</i>	2
	Определение квалификации договора в целях выбора наиболее подходящих правовых норм, распространяющих свою силу на отношения сторон.	
	<i>Практические занятия</i>	2
	Особенности нормативного правового воздействия органов местного самоуправления на инвестиционную деятельность, включая предоставление гарантий инвесторам, дополняющих федеральную регламентацию мер по привлечению инвесторов к решению вопросов местного значения. Юридическое обосновывание современных форм и методов муниципальной инвестиционной деятельности, концепция типового муниципально-правового акта по вопросам инвестиционной деятельности.	
	<i>Самостоятельная работа обучающихся</i>	1
	Изучение кейсов арбитражной практики. Концепция типового муниципально-правового акта по вопросам инвестиционной деятельности.	
<i>Контроль</i>	Выходное тестирование	4

